



РУКОВОДСТВО ПО ЭКСПЛУАТАЦИИ

MAJESTY

YP400

34B-28199-E0



Настоятельно рекомендуется прочесть настоящее Руководство, прежде чем приступить к эксплуатации транспортного средства. Данное руководство должно передаваться следующему владельцу при перепродаже ТС.



YAMAHA MOTOR ELECTRONICS CO., LTD.
1450-6, Mori, Mori-machi, Shuchi-gun, Shizuoka-ken, 437-0292 Japan

ДЕКЛАРАЦИЯ СООТВЕТСТВИЯ

Мы

Компания: YAMAHA MOTOR ELECTRONICS CO., LTD

АДРЕС: 1450-6, Mori, Mori-Machi, Shuchi-gun, Shizuoka-Ken, 437-0292 Japan

Настоящим заявляем, что продукт:

Тип оборудования: ИММОБИЛАЙЗЕР

Тип-обозначение: 5SL-00

соответствует следующим нормам или документам:

Директива R&TTE (1999/S/EC)

EN300 330-2 v1.1.I(2001-6), EN60950-1(2001)

Директива по двух- и трёхколёсным моторизованным транспортным средствам (97/24/EC: Глава 8, EMC)

Место издания: Shizuoka, Japan

Дата издания: 1 августа 2002 года

Редакции документа		
№ п/п	Содержание	Дата
1	Изменение контактного лица и интегрированного типа назначения	9 июня 2005
2	Версия в соответствии с EN60950 и EN60950-1	27 февраля 2006
3	Изменение названия компании	1 марта 2007

Генеральный менеджер департамента обеспечения качества

01/ Mar / 2007
[Handwritten signature]

Добро пожаловать в мир мотоциклов YAMAHA!

Являясь обладателем скутера YAMAHA YP400 Majesty, вы пользуетесь преимуществами богатого опыта компании YAMAHA и новейших технологий в области разработки и производства высококачественной продукции, которые заработали компании YAMAHA солидную репутацию. Пожалуйста, найдите время для тщательного изучения настоящего Руководства, чтобы в полной мере насладиться преимуществами вашего мотоцикла скутера модели YP400. Руководство пользователя разъясняет вам не только как управлять, контролировать и обслуживать ваш мотоцикл, но также как уберечь себя и других от неприятностей и ущерба.

Кроме того, в этом Руководстве приводится множество советов, которые помогут вам поддерживать мотоцикл в наилучшем состоянии. Если у вас возникнут любые дополнительные вопросы, обращайтесь к вашему дилеру компании YAMAHA.

Коллектив компании YAMAHA желает вам безопасной и приятной езды. Помните: безопасность на первом месте!

Компания YAMAHA непрерывно улучшает конструкцию и качество своей продукции. Таким образом, поскольку данное Руководство содержит наиболее свежую информацию о продукции, доступную на момент выхода из печати, могут существовать незначительные расхождения между вашим мотоциклом и этим Руководством. Если у Вас возникают любые вопросы, связанные с информацией, изложенной в данном Руководстве, пожалуйста, обратитесь к официальному дилеру компании Yamaha.





ПРЕДОСТЕРЕЖЕНИЕ

Настоятельно рекомендуется внимательно прочесть настоящее Руководство, прежде чем приступить к эксплуатации транспортного средства.

ВАЖНАЯ ИНФОРМАЦИЯ, СОДЕРЖАЩАЯСЯ В РУКОВОДСТВЕ

Особенно важная информация выделена в Руководстве следующими пометками:

	<p>Это символ, предупреждающий о необходимости соблюдения правил безопасности. Он используется для предупреждения об опасности травмирования. Во избежание травмирования или смерти в точности соблюдайте все инструкции, которые следуют за данным символом.</p>
 ПРЕДОСТЕРЕЖЕНИЕ	<p>Сигнальное слово ПРЕДУПРЕЖДЕНИЕ указывает на потенциальные виды опасности, которые в случае несоблюдения инструкций могут стать причиной тяжелого травмирования или смерти людей.</p>
ПРИМЕЧАНИЕ	<p>Знак ПРИМЕЧАНИЕ указывает на необходимость принятия особых мер предосторожности во избежание повреждения машины и имущества.</p>
ПОЛЕЗНЫЕ ПОДСКАЗКИ	<p>После заголовка ПОЛЕЗНЫЕ ПОДСКАЗКИ дается важная информация, облегчающая выполнение различных действий или поясняющая смысл сказанного.</p>

ВАЖНАЯ ИНФОРМАЦИЯ, СОДЕРЖАЩАЯСЯ В РУКОВОДСТВЕ

РУКОВОДСТВО ПО ЭКСПЛУАТАЦИИ
©2009 by YP400 Co., Ltd.
1-е Издание, январь 2009 года
Все права защищены.
Любая перепечатка или несанкционированное
использование
без письменного разрешения
Yamaha Motor Co., Ltd.
категорически запрещено.
Напечатано в России.

СОДЕРЖАНИЕ

СВЕДЕНИЯ О МЕРАХ

БЕЗОПАСНОСТИ	1-1
Правила безопасного вождения.....	1-5

ОПИСАНИЕ

Вид слева	2-1
Вид справа	2-2
Органы управления и приборы.....	2-3

РАБОТА ОРГАНОВ УПРАВЛЕНИЯ И

ПРИБОРОВ

Система иммобилайзера	3-1
Замок зажигания/блокиратор руля	3-2
Индикаторы и сигнализаторы	3-3
Спидометр.....	3-4
Тахометр	3-4
Многофункциональный дисплей	3-5
Охранная сигнализация (дополнительное оборудование)	3-9
Рулевые переключатели	3-9
Рычаг переднего тормоза	3-10
Рычаг заднего тормоза	3-11
Рычаг блокировки заднего тормоза	3-12
Пробка горловины топливного бака	3-12
Топливо	3-13
Каталитические нейтрализаторы	3-15
Сиденья	3-15
Регулировка положения седла водителя.....	3-17
Отделения для хранения вещей	3-17
Регулировка узла амортизатора	3-19
Боковой упор	3-20
Система отключения зажигания.....	3-20

КОНТРОЛЬНЫЙ ОСМОТР ПЕРЕД

ПУСКОМ ДВИГАТЕЛЯ.....

.....	4-1
-------	------------

ЭКСПЛУАТАЦИЯ И ОСОБЕННОСТИ

ВОЖДЕНИЯ СКУТЕРА.....

.....	5-1
Пуск двигателя.....	5-1
Пуск двигателя.....	5-2
Разгон и начало движения скорости... ..	5-2
Торможение.....	5-3
Советы по снижению расхода топлива.....	5-3
Обкатка двигателя	5-4
Стоянка.....	5-4

ПЕРИОДИЧЕСКОЕ ОБСЛУЖИВАНИЕ

И РЕГУЛИРОВКА

.....	6-1
Прилагаемый комплект инструментов	6-2
Таблица проведения периодического технического обслуживания системы контроля токсичности отработавших газов.....	6-3
Таблица периодического обслуживания и смазки.....	6-4
Снятие и установка кожухов и панелей.....	6-7
Проверка свечи зажигания.....	6-10
Моторное масло и картридж масляного фильтра	6-12
Трансмиссионное масло главной передачи	6-15
Охлаждающая жидкость.....	6-16
Воздухоочистители, контрольные патрубки и воздухоочиститель кожуха клиновидного ремня	6-18

Проверка свободного хода троса привода дроссельной заслонки	6-20
Зазоры в клапанном механизме.....	6-21
Шины.....	6-21
Литые колёса	6-23
Свободный ход рычагов тормозных механизмов	6-23
Регулировка троса рычага блокировки рычага заднего тормоза	6-24
Проверка передних и задних тормозных колодок	6-25
Проверка уровня тормозной жидкости	6-25
Замена тормозной жидкости	6-26
Проверка и смазка тросов	6-27
Проверка и смазка рукоятки акселератора и троса привода дроссельной заслонки	6-27
Смазка рычагов переднего и заднего тормоза	6-27
Проверка и смазка центральной опоры и бокового упора	6-28
Проверка передней вилки	6-29
Проверка рулевого управления	6-29
Проверка подшипников колёс	6-30
Аккумуляторная батарея	6-30
Замена плавких предохранителей ...	6-31
Замена лампы фары	6-33
Задний фонарь/стоп-сигнал	6-33
Передний указатель поворота.....	6-33
Замена ламп задних указателей поворота.....	6-34

СОДЕРЖАНИЕ

Замена лампы освещения номерного знака	6-34
Лампа вспомогательного света.....	6-35
Устранение неисправностей.....	6-35
Алгоритм поиска неисправностей.....	6-37
УХОД ЗА СКУТЕРОМ И ЕГО	
ХРАНЕНИЕ	7-1
Меры предосторожности при обращении с матовой окраской	7-1
Уход за открытыми агрегатами и поверхностями.....	7-1
Хранение	7-3
ТЕХНИЧЕСКИЕ ХАРАКТЕРИСТИКИ....	8-1
ИНФОРМАЦИЯ ДЛЯ ВЛАДЕЛЬЦА.....	9-1
Идентификационные номера	9-1

СВЕДЕНИЯ О МЕРАХ БЕЗОПАСНОСТИ

Будьте сознательным владельцем

Являясь владельцем ТС, Вы несете полную ответственность за соблюдение правил безопасности и эксплуатации вашего скутера.

Скутеры являются одноколейными транспортными средствами. Их безопасная эксплуатация зависит от использования правильной техники вождения и от опыта водителя. Перед началом управления скутером каждый водитель должен изучить следующие требования. Он (она) должен:

- Получить из компетентного источника исчерпывающие инструкции по всем аспектам функционирования скутера.
- Следовать предупреждениям и требованиям по обслуживанию, изложенным в руководстве по эксплуатации.
- Пройти квалифицированное обучение приемам безопасного и правильного вождения.
- Обеспечивать скутеру профессиональное техническое обслуживание в соответствии с указаниями руководства по эксплуатации и/или с условиями эксплуатации.

Безопасное вождение

При каждом использовании ТС проверяйте его исправность и безопасное состояние. В противном случае возрастает вероятность несчастного случая или повреждения оборудования. См. страницу 4-1, на которой приведен перечень контрольных проверок.

- Этот скутер предназначен для перевозки водителя и одного пассажира.
- Ошибки водителей в обнаружении и распознавании скутеров в условиях дорожного движения являются основной причиной столкновений автомобилей и скутеров. Многие аварии были вызваны тем, что водитель автомобиля не заметил скутер. Привлекающий внимание внешний вид является эффективным средством снижения возможности подобных аварий.

Позтоны:

- Надевайте куртку яркой расцветки.
- Будьте особо осторожны, приближаясь к перекресткам и пересекая их, поскольку перекрестки являются наиболее вероятным местом аварий с участием скутеров.
- Выбирайте траекторию движения так, чтобы другие водители могли видеть вас. Избегайте езды в «мертвых» зонах обзора других водителей.
- Многие аварии происходят с неопытными водителями. Действительно, многие водители, попавшие в аварии, даже не имели действующих водительских документов.
- Удостоверьтесь в собственных навыках и доверяйте управление скутером только квалифицированным водителям.

- Трезво оценивайте пределы своих возможностей. Соблюдение пределов ваших возможностей позволит избежать аварии.
- Советуем вам попрактиковаться в вождении скутера в местах, где отсутствует интенсивное движение, пока вы не освоитесь полностью со скутером и его органами управления.
- Многие аварии вызваны ошибками водителей скутеров. Типичной ошибкой является «широкий заход» в поворот из-за превышения скорости или «недоворот» (недостаточный для данной скорости угол наклона).
- Всегда подчиняйтесь требованиям ограничения скорости и никогда не превышайте безопасные пределы, определяемые условиями дорожного покрытия и дорожного движения.

СВЕДЕНИЯ О МЕРАХ БЕЗОПАСНОСТИ

1

- Перед поворотом или сменой положения движения всегда подавайте соответствующий сигнал. Убедитесь, что другие участники движения могут вас видеть.
- Положение водителя и пассажира является важным фактором правильного управления.
 - Во время управления, для сохранения контроля над скутером, водитель должен держать обеими руками и обе ноги держать на подножках места водителя.
 - Пассажир должен всегда держаться двумя руками за водителя, за ремень сиденья или поручень и обе ноги держать на подножках места пассажира. Никогда не перевозите пассажиров, если они не держат ноги на подножках.
- Никогда не садитесь за руль, будучи под воздействием алкоголя или других наркотических средств.
- Данный скутер сконструирован только для езды по дорогам. Он не предназначен для внедорожной эксплуатации.

Защитная экипировка

Большинство смертельных исходов в авариях мотоциклистов вызвано повреждениями головы. Использование защитного шлема является наиболее действенным способом предотвращения или снижения вероятности травм головы.

- Всегда надевайте шлем одобренной в соответствующих инстанциях конструкции.

- Используйте защитный щиток или защитные очки. Попадая в незащищенные глаза, ветер может вызвать ухудшение зрения, которое может привести к несвоевременному распознаванию опасной ситуации.
- Использование куртки, прочной обуви, брюк, перчаток и т.д. эффективно предохраняет или уменьшает последствия ссадин и травм.
- Никогда не надевайте просторную одежду, иначе она может зацепиться за рычаги управления, подножки или колёса и привести к телесным повреждениям или аварии.
- Всегда носите защитную одежду, закрывающую ноги, лодыжки и ступни. При работе двигателя элементы выпускной системы и глушитель подвержены значительному нагреву и сохраняют высокую температуру в течение некоторого времени после остановки двигателя. Неосторожное обращение с ними может привести к пожару и ожогам.
- Пассажиру также следует соблюдать вышеприведённые рекомендации.

Опасность отравления угарным газом

В отработавших газах содержится ядовитый газ оксид углерода. Вдыхание оксида углерода может вызывать головную боль, тошноту, головокружение, нарушение самочувствия и последующую смерть. Оксид углерода не имеет цвета, запаха или вку-

са, поэтому человек может не осознавать его присутствие, не видя этого газа и не чувствуя запаха отработавших газов. Газ способен быстро достичь смертельной концентрации и воздействовать быстро и незаметно, что ставит под угрозу жизнь людей. Кроме того, опасный уровень концентрации газа может сохраняться в закрытых или недостаточно вентилируемых помещениях в течение часов и даже дней. Почувствовав симптомы отравления оксидом углерода, немедленно покиньте место пребывания, выйдите на свежий воздух и ОБРАТИТЕСЬ К ВРАЧУ.

- Не запускайте двигатель в помещениях. Даже при открытых окнах и дверях или принудительной вентиляции газ может достичь опасной концентрации очень быстро.
- Не заводите двигатель в местах с недостаточной вентиляцией, таких как гаражи, амбары или стоянки.
- Не запускайте двигатель на улице в местах, где отработавшие газы могут попадать в помещения через окна или двери.

СВЕДЕНИЯ О МЕРАХ БЕЗОПАСНОСТИ

Загрузка

Добавление дополнительного оборудования или груза на скутер может неблагоприятно сказаться на устойчивости и управляемости, если изменится распределение масс скутера. Чтобы исключить возможность аварии, будьте предельно осторожны, добавляя на скутер груз или дополнительное оборудование. Будьте крайне внимательны, управляя скутером с грузом или дополнительным оборудованием. Добавляя груз или устанавливая дополнительное оборудование, соблюдайте следующие основные правила: Общая масса водителя, пассажира, дополнительного оборудования и груза не должна превышать максимально допустимый предел. **Езда на перегруженном скутере может привести к дорожно-транспортному происшествию.**

Максимальная нагрузка

188 кг

Нагружая скутер в указанных пределах, учитывайте следующее:

- Груз и дополнительное оборудование должны быть размещены как только возможно низко и близко к скутеру. Надежно закрепляйте груз на скутере. Самые тяжелые вещи по возможности старайтесь закреплять как можно ниже и ближе к центру скутера. Также старайтесь распределять груз равномерно с обеих сторон скутера, чтобы

минимизировать дисбаланс.

- Плохо закреплённый груз может привести к внезапному проявлению неустойчивости движения. Перед началом движения убедитесь, что дополнительное оборудование и груз надёжно закреплены. Регулярно проверяйте крепление дополнительного оборудования и груза.
- Настройте подвеску в соответствии с массой груза (только на моделях, оснащенных регулируемой подвеской) и проверьте давление в шинах.
- Никогда не закрепляйте крупные или тяжёлые предметы на руле, передней вилке или переднем крыле. Перевозка подобных предметов приводит к ухудшению управляемости.
- Этот скутер не предназначен для буксировки прицепа или переоборудования в скутер с коляской.

Оригинальные аксессуары Yamaha

Подходите к выбору аксессуаров для своего мотоцикла ответственно. Оригинальные аксессуары Yamaha, предлагаемые только официальными дилерами Yamaha, разрабатывались специально для установки на YP400 и прошли всестороннее тестирование перед одобрением к использованию. Многие производители, не связанные с компанией Yamaha, выпускают запасные части и аксессуары, а также предлагают возможности для модификации транспортных средств производства компании Yamaha.

Компания Yamaha не располагает возможностями для всестороннего тестирования всех имеющихся в продаже продуктов для постпродажного обслуживания. Поэтому компания Yamaha не может одобрить или рекомендовать применение аксессуаров производства сторонних компаний и не может одобрить модификации транспортных средств, не предусмотренные регламентом компании Yamaha даже в том случае, если данные услуги предлагаются официальным дилером Yamaha.

Запасные части, аксессуары и модификация ТС

В продаже имеются широкий ассортимент изделий, по качеству и конструкции сопоставимых с оригинальными аксессуарами Yamaha; приобретая такие изделия, следует помнить, что некоторые из них не подходят для установки, поскольку они потенциально опасны для вас и окружающих. Установка любых аксессуаров или внесение изменений в конструкцию или характеристик YP400 чреваты опасностью травмирования или смертью.

СВЕДЕНИЯ О МЕРАХ БЕЗОПАСНОСТИ

В данном случае вся полнота ответственности за подобные действия ложится на Вас. При установке дополнительного оборудования соблюдайте следующие основные правила, а также правила, изложенные в разделе «Перевозка грузов»: Никогда не устанавливайте дополнительное оборудование и не перевозите груз, который может ухудшить характеристики вашего скутера. Перед использованием тщательно проверяйте дополнительное оборудование, чтобы убедиться, что оно ни в коем случае не уменьшает дорожный просвет или угол крена при повороте, не ограничивает ход подвески, углы поворота руля или работу органов управления, или не перекрывает приборы освещения и световозвращатели.

- Дополнительное оборудование, установленное на руле или в зоне передней вилки, может вызвать неустойчивость из-за неправильного распределения масс или изменений в аэродинамике. Если дополнительное оборудование устанавливается на руле или в зоне передней вилки, оно должно быть как можно более лёгким и сведено к минимуму.
- Громоздкое или крупногабаритное дополнительное оборудование может серьёзно повлиять на устойчивость скутера из-за аэродинамических эффектов. Встречный поток воздуха может стремиться приподнять скутер или скутер может стать неустойчивым при боковом ветре.

Подобное дополнительное оборудование может также стать причиной неустойчивости при проезде крупногабаритных транспортных средств или проезде мимо них.

- Некоторые виды дополнительного оборудования могут вынудить водителя изменить положение его нормальной посадки. Неправильная посадка ограничивает свободу движений водителя и может снизить эффективность управления, таким образом, подобное дополнительное оборудование не может быть рекомендовано.
- Будьте осторожны при установке дополнительного электрооборудования. Если потребляемая мощность дополнительного электрооборудования превышает возможности электросистемы скутера, это может привести к опасному снижению эффективности приборов освещения или мощности двигателя.

Послепродажные шины и колеса

Шины и колеса, установленные на скутер, разработаны с учётом его характеристик и обеспечивают наилучшее сочетание управляемости, тормозных качеств, долговечности и комфорта. Иные шины, колеса или их сочетание могут не подойти. Для получения информации по замене шин и их характеристикам см. стр. 6-21.

СВЕДЕНИЯ О МЕРАХ БЕЗОПАСНОСТИ

Правила безопасного вождения

- Всегда подавайте сигналы при выполнении поворотов.
- На дорогах с влажным покрытием торможение может быть затруднено. Избегайте резких торможений, иначе скутер может занести. При торможении на влажном покрытии активируйте тормоза плавно.
- При приближении к поворотам или изгибам дороги снижайте скорость. При выходе из поворота ускоряйтесь плавно.
- Будьте внимательны, проезжая мимо припаркованных автомобилей. Водитель может не заметить вас и внезапно открыть дверь.
- Проявляйте особую осторожность при движении по влажным покрытиям с низким коэффициентом сцепления таким как рельсы, металлические панели, крышки канализационных люков. Снижайте скорость и переезжайте их осторожно. Сохраняйте вертикальное положение скутера, в противном случае он может упасть.
- После мытья скутера тормозные накладки могут намокнуть. В этом случае перед началом движения необходимо проверить тормоза.
- Для вашей безопасности настоятельно рекомендуется при управлении скутером всегда надевать рекомендованный мотоциклетный шлем, защитные очки, сапоги, длинные брюки (сужающиеся к щиколоткам) и куртку яркой расцветки. Не перегружайте скутер. Перегруженный скутер не устойчив. Для крепления груза к багажнику (если он установлен) используйте крепкую веревку. Плохо закрепленный груз может вызвать дисбаланс скутера и отвлечь ваше внимание от дороги (См. стр. 1-1).

Вид слева

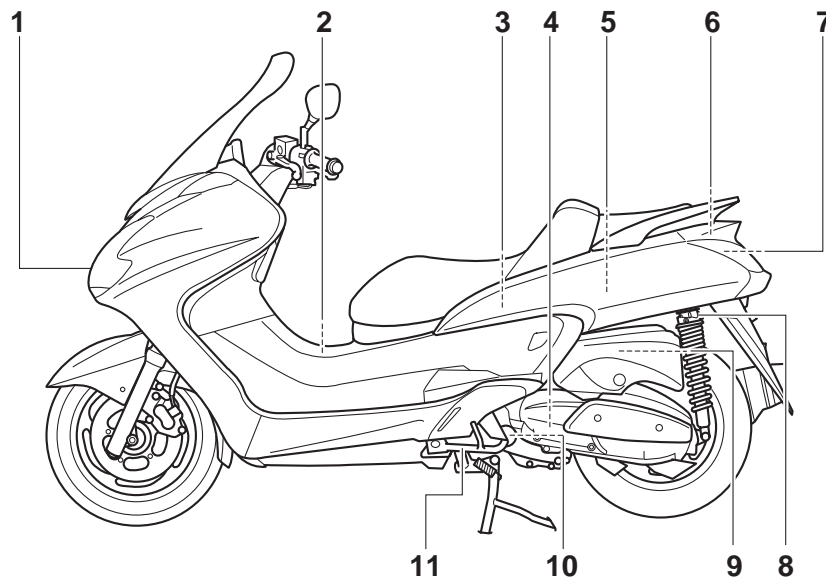

1. Фара (стр. 6-33)
2. Пробка топливного бака (стр. 3-12)
3. Заднее багажное отделение (стр. 3-17)
4. Воздухоочиститель кожуха клиновидного ремня (стр. 6-18)
5. Прилагаемый комплект инструментов (стр. 6-2)
6. Предохранители (стр. 6-31)
7. Аккумуляторная батарея (стр. 6-30)

8. Кольцо регулировки предварительного сжатия пружины узла амортизатора (стр. 3-19)
9. Фильтрующий элемент воздухоочистителя (левый) (стр. 6-18)
10. Масляный фильтр (стр. 6-12)
11. Боковой упор (стр. 3-20, 6-28)

ОПИСАНИЕ

Вид справа

2

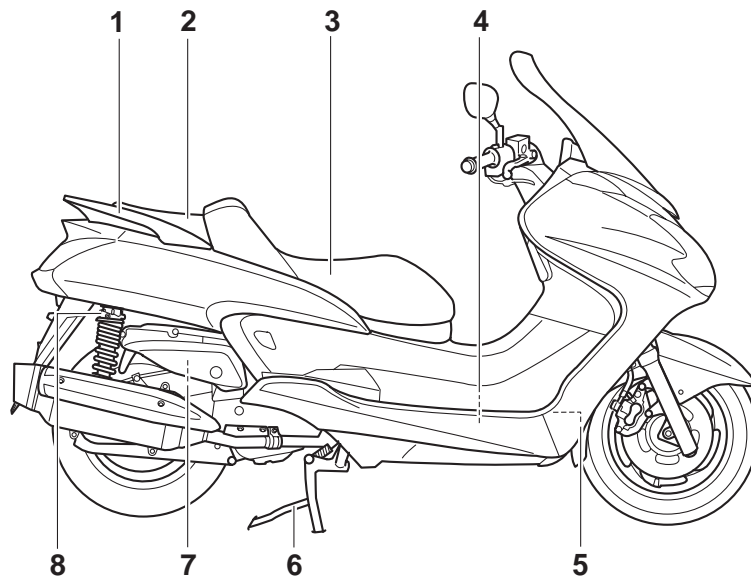

1. Поручень (стр. 5-2)
2. Седло пассажира (стр. 3-15)
3. Седло водителя (стр. 3-15)
4. Расширительный бачок системы охлаждения (стр. 6-16)
5. Радиатор
6. Центральная опора (стр. 6-28)
7. Фильтрующий элемент воздухоочистителя (правый) (стр. 6-18)
8. Кольцо регулировки предварительного сжатия пружины узла амортизатора (стр. 3-19)

Органы управления и приборы

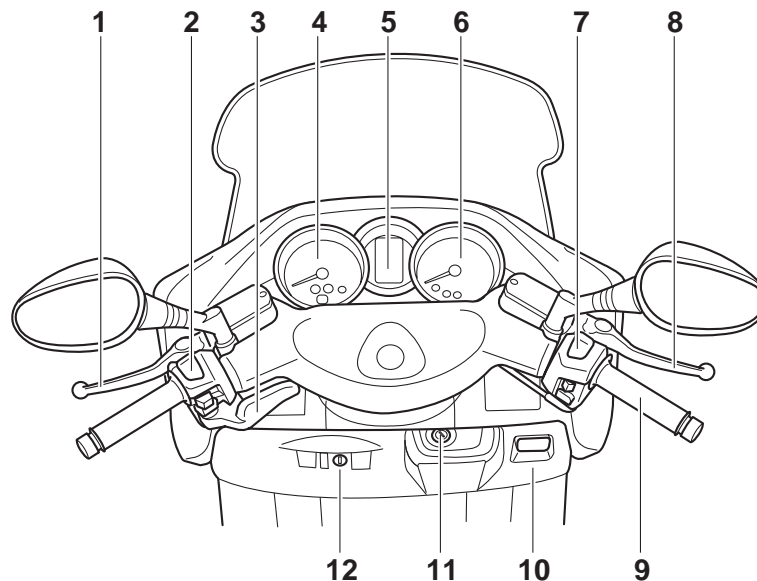

1. Рычаг заднего тормоза (стр. 3-11)
2. Переключатели левой рукоятки (стр. 3-9)
3. Рычаг блокировки заднего тормоза (стр. 3-12)
4. Спидометр (стр. 3-4)
5. Многофункциональный дисплей (стр. 3-5)
6. Тахометр (стр. 3-4)
7. Переключатели правой рукоятки (стр. 3-9)

8. Рычаг переднего тормоза (стр. 3-10)
9. Рукоятка привода дроссельной заслонки (стр. 6-20)
10. Переднее багажное отделение В (стр. 3-17)
11. Замок зажигания/блокиратор руля (стр. 3-2)
12. Переднее багажное отделение А (стр. 3-17)

РАБОТА ОРГАНОВ УПРАВЛЕНИЯ И ПРИБОРОВ

Система иммобилайзера

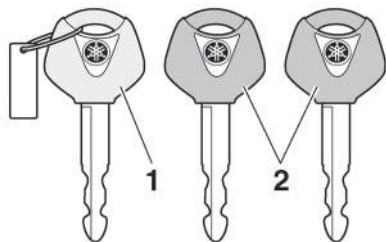

1. Ключ перерегистрации кода (красная головка)
2. Стандартные ключи (чёрные головки)

Данное транспортное средство оборудовано системой иммобилайзера, помогающей предотвратить угон путём перерегистрации кодов в стандартных ключах. Эта система состоит из следующих компонентов:

- ключ перерегистрации кода (красная головка)
- два стандартных ключа (с черной головкой), которые могут быть перерегистрированы с новыми кодами
- транспондер (вмонтированный в ключ перерегистрации)
- блок иммобилайзера
- электронный блок управления
- индикатор системы иммобилайзера (см.стр. 3-3)

Ключ с красной головкой используется для перерегистрации кодов в каждом стандартном ключе. Поскольку перерегистрация является сложным процессом, обратитесь в дилерскую организацию компании YAMAHA для проведения перерегистрации, предоставив транспортное средство со всеми тремя ключами. Не используйте ключ с красной головкой для эксплуатации мотоцикла. Он должен использоваться только для перерегистрации стандартных ключей. В эксплуатации всегда используйте стандартный ключ.

ПРИМЕЧАНИЕ

- **НЕ ТЕРЯЙТЕ КЛЮЧ ПЕРЕРЕГИСТРАЦИИ! В СЛУЧАЕ ЕГО УТРАТЫ НЕМЕДЛЕННО СВЯЖИТЕСЬ С ВАШЕЙ ДИЛЕРСКОЙ ОРГАНИЗАЦИЕЙ!** Если ключ перерегистрации кода утрачен, регистрация новых кодов в стандартных ключах невозможна. Стандартные ключи могут продолжать использоваться для запуска двигателя скутера, однако если потребуется перерегистрация (например, если изготовлен новый стандартный ключ или все ключи потеряны), то вся система иммобилайзера подлежит замене комплектом. Таким образом, настоятельно рекомендуется пользоваться каким-либо из стандартных ключей и хранить ключ перерегистрации в надёжном месте.

- Не допускайте попадания ключей в воду.
- Не подвергайте ключи воздействию высоких температур.
- Не размещайте ключи вблизи магнитов (включая, но не исчерпываясь такими изделиями, как громкоговорители и т.п.).
- Не располагайте устройства, излучающие электрические сигналы.
- Не кладите на ключи тяжёлые предметы.
- Не подтачивайте ключи и не меняйте их форму.
- Не разбирайте пластиковые части ключей.
- Не прикрепляйте на одно кольцо брелка два ключа от одной или разных систем иммобилайзера.
- Храните стандартные ключи, также как и ключи от других систем иммобилайзера отдельно от их ключа перерегистрации кода транспортного средства.
- Держите ключи от других систем иммобилайзера вдали от замка зажигания, поскольку они могут вызывать взаимовлияние сигналов.

РАБОТА ОРГАНОВ УПРАВЛЕНИЯ И ПРИБОРОВ

Замок зажигания/блокиратор руля

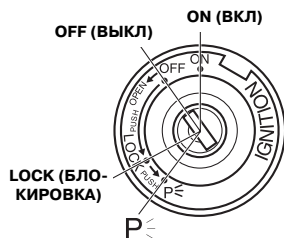

Замок зажигания/блокиратор руля включает зажигание и приборы освещения, а также используется для блокирования руля.

ПОЛЕЗНЫЕ ПОДСКАЗКИ

При обычном использовании транспортного средства пользуйтесь стандартным ключом (с чёрной головкой). Для снижения риска потери ключа перерегистрации кода (с красной головкой) храните его в безопасном месте и используйте только для перерегистрации кода.

ON (ВКЛ)

В электрические цепи скутера подаётся питание, светятся подсветка приборов, задний фонарь, освещение номерного знака и габаритные фонари и двигатель может быть запущен. В этом положении ключ вынуть невозможно.

ПОЛЕЗНЫЕ ПОДСКАЗКИ

Фара загорается автоматически с запуском двигателя и не гаснет до поворота ключа в положение OFF (ВЫКЛ), даже если двигатель заглох.

OFF (ВЫКЛ)

Все электрические приборы выключены. В этом положении ключ может быть вынут.

⚠ ПРЕДОСТЕРЕЖЕНИЕ

Никогда не поворачивайте ключ зажигания в положение «OFF» или «LOCK» во время движения мотоцикла. В этом случае все электронные системы будут выключены, что может привести к потере управления и последующей аварии.

LOCK (БЛОКИРОВКА)

Руль заблокирован и электрические системы выключены. В этом положении ключ может быть вынут.

Для блокирования руля

1. Поверните руль влево до упора.

РАБОТА ОРГАНОВ УПРАВЛЕНИЯ И ПРИБОРОВ

2. В положении OFF (ВЫКЛЮЧЕНО) нажмите ключ и, продолжая нажимать, поверните его в положение LOCK (БЛОКИРОВАТЬ).
3. Извлеките ключ.

Для разблокирования руля

Нажмите ключ и, продолжая нажимать, поверните его в положение OFF (ВЫКЛ).

P \Leftarrow (СТОЯНКА)

Руль заблокирован, задний фонарь, освещение номерного знака и габаритные огни включены. Аварийная сигнализация и указатели поворотов могут быть включены, но остальные электросистемы выключены. В этом положении ключ может быть вынут. До поворота ключа в положение P (СТОЯНКА) руль должен быть заблокирован P \Leftarrow .

ПРИМЕЧАНИЕ

Не используйте режим P (СТОЯНКА) продолжительное время, иначе аккумуляторная батарея может разрядиться.

Индикаторы и сигнализаторы

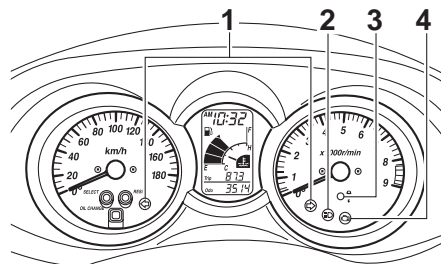

1. Индикатор поворотов « \Leftarrow » и « \Rightarrow »
2. Индикатор включения дальнего света « \equiv »
3. Индикатор системы иммобилайзера
4. Сигнализатор неисправности двигателя « H »

Индикатор поворотов « \Leftarrow » и « \Rightarrow »

Соответствующий индикатор мигает при повороте переключателя сигналов поворота влево или вправо.

Индикатор включения дальнего света « \equiv »

Данный индикатор высвечивается при включении дальнего света фары.

Сигнализатор неисправности двигателя « H »

Данный сигнализатор высвечивается или мигает при неполадках в электрических системах двигателя. Если подобное случится, обратитесь к официальному дилеру YAMAHA для проверки системы самодиагностики.

Исправность электрической цепи сигнализатора проверяется при повороте ключа зажигания в положение ON (ВКЛ). Следующие индикаторы и сигнализаторы должны высветиться на несколько секунд и затем погаснуть. Если при повороте ключа в положение «ON» индикатор не высвечивается на несколько секунд с последующим погасанием, или высвечивается, но не гаснет, обратитесь к дилеру компании YAMAHA для проверки электрической цепи.

ПОЛЕЗНЫЕ ПОДСКАЗКИ

Сигнализатор неисправности двигателя загорается после перемещения ключа зажигания в положение «ON», но это не является признаком неисправности.

Индикатор системы иммобилайзера

Исправность электрической цепи индикатора проверяется при повороте ключа зажигания в положение ON (ВКЛ). Следующие индикаторы и сигнализаторы должны высветиться на несколько секунд и затем погаснуть.

РАБОТА ОРГАНОВ УПРАВЛЕНИЯ И ПРИБОРОВ

Если при повороте ключа в положение «ON» индикатор не высвечивается на несколько секунд с последующим погасанием, или высвечивается, но не гаснет, обратитесь к дилеру компании YAMAHA для проверки электрической цепи.

По истечении 30 секунд после поворота ключа зажигания в положение OFF (ВЫКЛЮЧЕНО) сигнализатор начинает мигать, указывая на активацию системы иммобилайзера. По истечении 24 часов индикатор прекратит мигать, однако система иммобилайзера останется активированной. Данная модель также оснащена устройством самодиагностики системы иммобилайзера (Описание устройства самодиагностики см. на стр. 3-7).

Спидометр

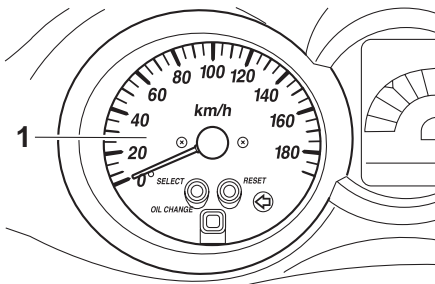

1. Спидометр

Спидометр показывает скорость движения. Когда ключ зажигания повернут в положение ON (ВКЛ), стрелка спидометра в порядке диагностики электрической цепи качнется по всей шкале и затем вернется к нулю.

Тахометр

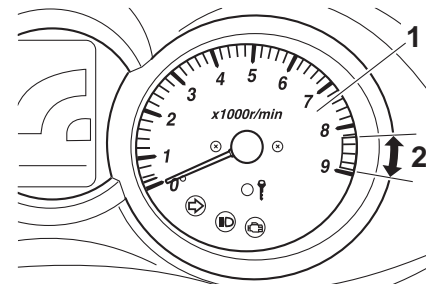

1. Тахометр

2. Красная зона тахометра

Электронный тахометр позволяет седоку отслеживать скорость вращения двигателя и поддерживать её в идеальном диапазоне. Когда ключ зажигания повернут в положение ON (ВКЛ), стрелка тахометра в порядке диагностики электрической цепи качнется по всей шкале об/мин и затем вернется к нулевому об/мин.

ПРИМЕЧАНИЕ

Не допускайте работу двигателя в красной зоне тахометра. Красная зона: 8250 об/мин и выше

РАБОТА ОРГАНОВ УПРАВЛЕНИЯ И ПРИБОРОВ

Многофункциональный дисплей

⚠ ПРЕДОСТЕРЕЖЕНИЕ

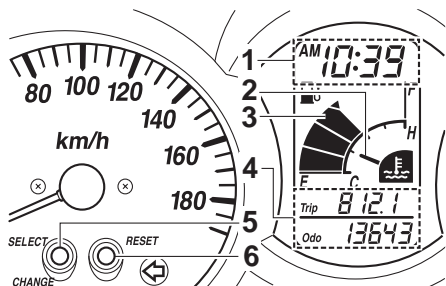

Любые изменения в установках многофункциональной приборной панели производите только при остановленном мотоцикле. Изменение установок в процессе движения отвлекает ваше внимание от дорожной обстановки и увеличивает риск аварии.

3

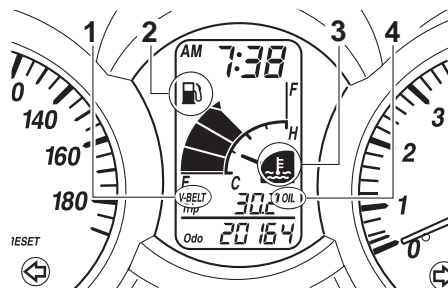

1. Часы/указатель температуры окружающего воздуха
2. Указатель температуры охлаждающей жидкости
3. Указатель уровня топлива
4. Одометр/счетчики пути
5. Кнопка SELECT (ВЫБОР)
6. Кнопка «RESET» (сброс)



1. Сигнализатор необходимости замены клиновидного ремня «V-BELT»
2. Сигнализатор уровня топлива «»
3. Сигнализатор высокой температуры охлаждающей жидкости «»
4. Сигнализатор замены масла «OIL»

В составе многофункционального дисплея имеется:

- указатель уровня топлива
- указатель температуры охлаждающей жидкости
- одометр
- два счётчика пути (показывающие пробег после последнего обнуления)
- счётчик пути на остатке топлива (показывающий пройденную дистанцию с тех пор, как указатель уровня топлива начал мигать)

- устройство самодиагностики
- часы
- указатель температуры окружающего воздуха
- сигнализатор замены масла
- сигнализатор необходимости замены клиновидного ремня

ПОЛЕЗНЫЕ ПОДСКАЗКИ

- Перед использованием кнопок SELECT (ВЫБОР) и RESET (СБРОС) обязательно включите зажигание.
- Когда ключ повернут в положение ON (ВКЛЮЧЕНО) загораются поочередно все сегменты многофункционального дисплея для диагностики электрической цепи и затем гаснут.

Режимы одометра и счётчика пути

Нажатие кнопки SELECT (ВЫБОР) переключает индикацию дисплея между режимами одометра «ODO» и счётчиков пути «TRIP» в следующей последовательности: ODO (одометр) → TRIP (top)(верхний) → TRIP (bottom)(нижний) → ODO (одометр)

Когда количество топлива в баке уменьшится до 2,8 л, левый сегмент указателя уровня топлива начнет мигать, и дисплей одометра автоматически перейдет в режим счетчика пути «Trip F» и начинает подсчитывать пробег с этого момента.

РАБОТА ОРГАНОВ УПРАВЛЕНИЯ И ПРИБОРОВ

В этом случае нажатие кнопки SELECT (ВЫБОР) переключает дисплей между различными режимами счётчика пути и одометра в следующей последовательности: TRIP F (пробег на остатке топлива) → TRIP (top) (верхний) → TRIP (bottom)(нижний) → ODO (одометр) → TRIP F (пробег на остатке топлива)

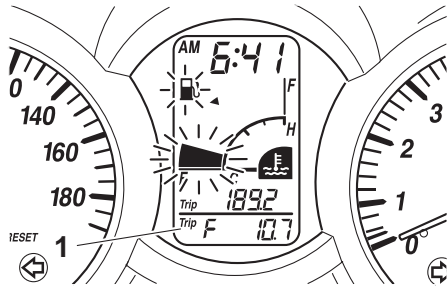

1. Счетчик пробега на остатке топлива

Для обнуления показаний счётчика пути выберите нужный режим кнопкой SELECT (ВЫБОР) и затем нажмите кнопку RESET (СБРОС) не менее чем на одну секунду, пока показания выбранного счётчика пути мигают («Trip» или «Trip F» мигают только в течении пяти секунд). Если вы не сбросили вручную показания счётчика пути на остатке топлива, они сбросятся автоматически через 5 км после дозаправки и дисплей вернётся к индикации предыдущего режима.

ПОЛЕЗНЫЕ ПОДСКАЗКИ

После нажатия кнопки RESET (СБРОС) вернуть дисплей в режим TRIP F невозможно.

Указатель уровня топлива

При включенном в положение «ON» выключателя зажигания указатель уровня топлива показывает уровень топлива в топливном баке. По мере уменьшения уровня топлива сегменты указателя уровня топлива постепенно погасают вплоть до символа «E» (Пусто). Когда уровень топлива достигнет нижнего сегмента «E», нижний сегмент указателя и сигнализатор уровня топлива начнут мигать. Если данная лампа горит, необходимо при первой возможности заправить скутер топливом.

Указатель температуры охлаждающей жидкости

Когда ключ зажигания находится в положение ON (ВКЛЮЧЕНО), указатель температуры охлаждающей жидкости индицирует температуру охлаждающей жидкости. Температура охлаждающей жидкости меняется в зависимости от погодных условий и нагрузки двигателя. Если загорится верхний сегмент, остановите двигатель и дайте ему остыть (См. стр. 6-37).

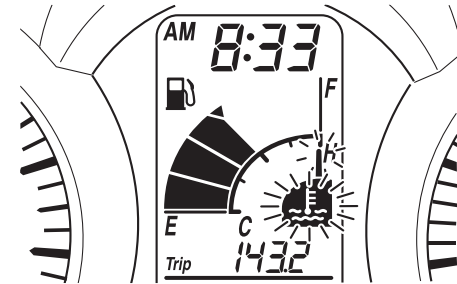

ПРИМЕЧАНИЕ

Не эксплуатируйте двигатель в случае перегрева.

Сигнализатор замены масла «OIL»

Данный сигнализатор начинает мигать при первичном пробеге в 1000 км, затем после 5000 км и каждые 5000 км пробега впоследствии, указывая тем самым на необходимость замены моторного масла.

После смены масла необходимо переустановить сигнализатор (См. стр. 6-12). Если замена масла была произведена до включения сигнализатора, сигнализатор необходимо переустановить, чтобы в следующий раз сигнализатор включился в положенное время (См. стр. 6-12).

РАБОТА ОРГАНОВ УПРАВЛЕНИЯ И ПРИБОРОВ

Исправность электрической цепи сигнализатора проверяется следующим образом.

1. Установите выключатель двигателя в положение «○», а ключ зажигания переведите в положение «ON» (ВКЛ).
2. Убедитесь в том, что данный сигнализатор высветится на несколько секунд и затем погаснет.
3. Если индикатор не высвечивается, обратитесь к дилеру компании YAMAHA для проверки электрической цепи.

ПОЛЕЗНЫЕ ПОДСКАЗКИ

Сигнализатор смены моторного масла может мигать, когда двигатель скутера работает, а сам скутер установлен на центральную опору, но это не является признаком неисправности.

Сигнализатор необходимости замены клиновидного ремня «V-BELT»

Данный сигнализатор включается при наступлении срока замены клиновидного ремня (каждые 20000 км).

Исправность электрической цепи сигнализатора проверяется следующим образом.

1. Поверните ключ зажигания в положение ON (ВКЛЮЧЕНО) и убедитесь, что выключатель двигателя установлен в положение «○».
2. Если индикатор не высвечивается, обратитесь к дилеру компании YAMAHA для проверки электрической цепи.

Устройство самодиагностики

Данная модель оснащена устройством самодиагностики различных электрических цепей.

Если какая-либо из электрических цепей неисправна, многофункциональный дисплей отображает код ошибки. Если многофункциональный дисплей индицирует подобные коды ошибок, зафиксируйте их и обратитесь к дилеру компании YAMAHA для проверки ТС.

ПРИМЕЧАНИЕ

Если дисплей индицирует какой-либо код ошибки, транспортное средство должно быть проверено как можно скорее во избежание повреждения двигателя.

Функция самодиагностики также проверяет работоспособность цепи иммобилайзера. Если какая-либо из электрических цепей иммобилайзера неисправна, высвечивается сигнализатор неисправности двигателя, после чего многофункциональный дисплей отображает код ошибки, когда ключ зажигания находится в положение ON (ВКЛЮЧЕНО)

ПОЛЕЗНЫЕ ПОДСКАЗКИ

Если многофункциональный дисплей индицирует код 52, это может быть вызвано взаимодействием транспондеров. Если появляется данный код ошибки, попробуйте следующее.

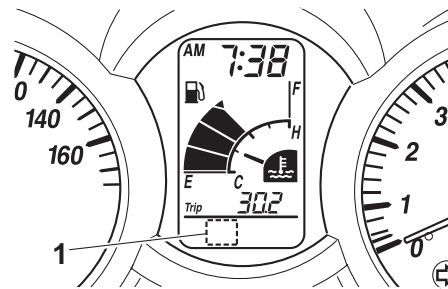

1. Указатель кода ошибки

1. Воспользуйтесь ключом перерегистрации для запуска двигателя.

РАБОТА ОРГАНОВ УПРАВЛЕНИЯ И ПРИБОРОВ

ПОЛЕЗНЫЕ ПОДСКАЗКИ

Убедитесь, что вблизи замка зажигания нет других ключей с функцией иммобилайзера и носите на связке ключей не более одного ключа с функцией иммобилайзера! Ключи системы иммобилайзера могут вызывать взаимовлияние сигналов, что предотвратит запуск двигателя.

2. Если двигатель запустится, остановите его и попытайтесь запустить при помощи стандартных ключей.
3. Если двигатель не запускается одним или всеми стандартными ключами, обратитесь в дилерскую организацию компании YAMAHA для проведения процедуры перерегистрации ключей, предоставив транспортное средство, ключ перерегистрации кода и оба стандартных ключа.

Если дисплей индицирует любые коды ошибок, зафиксируйте их и обратитесь в дилерскую организацию компании YAMAHA для проверки скутера.

Режим часов

Для установки часов:

1. Нажмите одновременно кнопки SELECT (ВЫБОР) и RESET (СБРОС) не менее чем на две секунды.
2. Когда цифры показаний часов начнут мигать, нажмите кнопку RESET (СБРОС) для установки показаний часов.

3. Нажмите кнопку SELECT (ВЫБОР) и цифры показаний минут начнут мигать.
4. Нажмите кнопку RESET (СБРОС) для установки показаний минут.
5. Кратковременно нажмите кнопку SELECT (ВЫБОР) для запуска часов. Нажатие кнопки «SELECT» в течение более двух секунд переключает дисплей из режима часов в режим указателя наружной температуры.

Отображение внешней температуры

Этот указатель показывает температуру окружающего воздуха от -10 °C до 50 °C с шагом в 1 °C. Показания могут изменяться в зависимости от температуры окружающего воздуха. Нажатие кнопки «SELECT» в течение более двух секунд переключает дисплей из режима часов в режим указателя наружной температуры.

ПОЛЕЗНЫЕ ПОДСКАЗКИ

- Если температура окружающего воздуха опускается ниже -10 °C, то она не будет показана на дисплее.
- Если температура окружающего воздуха поднимается выше 50 °C, то она не будет показана на дисплее.

- Точные показания температуры можно получить при медленной езде (обычно ниже 20 км/ч) или при остановке, например, на перекрестке, перед железнодорожным переездом и т.д.

РАБОТА ОРГАНОВ УПРАВЛЕНИЯ И ПРИБОРОВ

Охранная сигнализация (дополнительное оборудование)

На данную модель дилерскими организациями компании YAMAHA может быть установлена охранная сигнализация. Обратитесь в дилерскую организацию компании YAMAHA за дополнительной информацией.

3

Рулевые переключатели Левый пульт

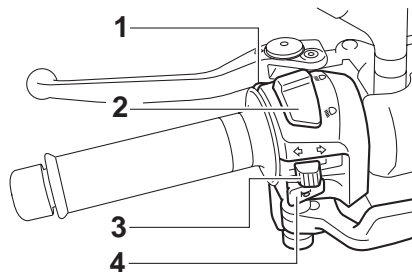

1. Кнопка помигивания дальним светом «PASS»
2. Переключатель дальний/ближний свет « \equiv / \equiv »
3. Выключатель указателя поворотов « \leftarrow / \rightarrow »
4. Кнопка звукового сигнала « 📢 »

Правый пульт

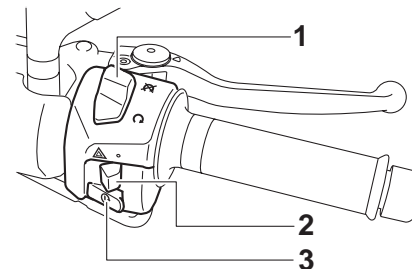

1. Выключатель двигателя
2. Выключатель аварийной сигнализации « \bigcirc / \bigcirc »
3. Кнопка запуска двигателя

Кнопка помигивания дальним светом «PASS»

Нажимайте кнопку для помигивания дальним светом.

Переключатель дальний/ближний свет « \equiv / \equiv »

Установите переключатель в положение « \equiv » для включения дальнего света и в положение « \equiv » для включения ближнего света.

Выключатель указателя поворотов

« \leftarrow / \rightarrow »

Для подачи сигнала поворота направо переведите этот переключатель в положение « \rightarrow ». Для подачи сигнала поворота налево переведите этот переключатель в положение « \leftarrow ». Будучи отпущен, переключатель возвращается в центральное положение.



РАБОТА ОРГАНОВ УПРАВЛЕНИЯ И ПРИБОРОВ

Для прекращения подачи сигналов поворота нажмите на переключатель после его возврата в центральное положение.

Кнопка звукового сигнала «»

Нажимайте кнопку для подачи звукового сигнала.

Выключатель двигателя «»

Перед запуском двигателя установите этот выключатель в положение «». Установите этот выключатель в положение «» для остановки двигателя в неотложных случаях, таких как опрокидывание мотоцикла или заедание троса привода дроссельной заслонки.

Кнопка пуска двигателя «»

Перед запуском двигателя убедитесь, что боковой упор поднят, затем нажмите на кнопку запуска, удерживая скутер передним или задним тормозом. Прежде чем запускать двигатель, прочтите инструкции по запуску на стр. 5-1.

Сигнализатор неисправности двигателя загорается после перемещения ключа зажигания в положение «ON», но это не является признаком неисправности.

Выключатель аварийной сигнализации «»

Когда ключ зажигания находится в положении ON (ВКЛ) или P (СТОЯНКА), используйте этот выключатель для включения аварийной сигнализации (одновременного мигания всех указателей поворота). Аварийная сигнализация применяется в неотложных случаях или для предупреждения других водителей о том, что ваше транспортное средство остановлено в потенциально опасном месте.

ПРИМЕЧАНИЕ

Не используйте аварийную сигнализацию в течение продолжительного времени при остановленном двигателе во избежание разряда аккумуляторной батареи.

Рычаг переднего тормоза

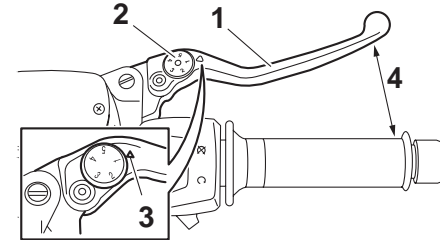

1. Рычаг переднего тормоза
2. Лимб регулирования положения рычага тормоза
3. Метка «»
4. Расстояние между рычагом тормоза и рукояткой

Рычаг переднего тормоза расположен на правой стороне руля. Для использования переднего тормоза прижмите рычаг к рукоятке.

Рычаг переднего тормоза оснащён лимбом регулировки положения рычага. Для регулировки зазора между рычагом переднего тормоза и рукояткой, поверните регулировочную головку, оттягивая рычаг от рукоятки. Убедитесь, что соответствующая установка на регулировочном лимбе расположена напротив стрелки-метки на рычаге переднего тормоза «».

РАБОТА ОРГАНОВ УПРАВЛЕНИЯ И ПРИБОРОВ

Рычаг заднего тормоза

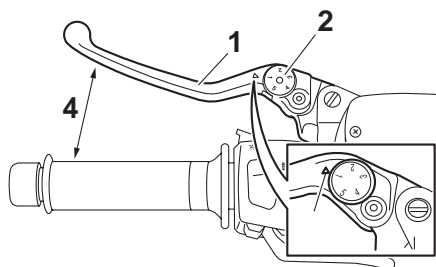

1. Рычаг заднего тормоза
2. Лимб регулирования положения рычага тормоза
3. Метка « \triangle »
4. Расстояние между рычагом тормоза и рукояткой

Рычаг заднего тормоза расположен на левой стороне руля. Для использования заднего тормоза прижмите рычаг к рукоятке. Рычаг заднего тормоза оснащён лимбом регулировки положения рычага. Для регулировки зазора между рычагом заднего тормоза и рукояткой, поверните регулировочную головку, оттягивая рычаг от рукоятки. Убедитесь, что соответствующая установка на регулировочном лимбе расположена напротив стрелки-метки на рычаге заднего тормоза « \triangle ».

РАБОТА ОРГАНОВ УПРАВЛЕНИЯ И ПРИБОРОВ

Рычаг блокировки заднего тормоза

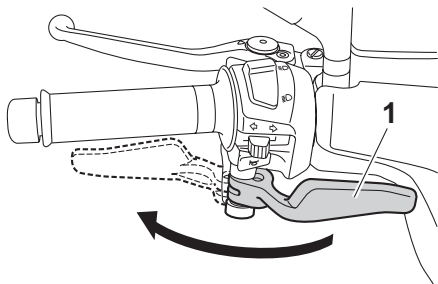

1. Рычаг блокировки заднего тормоза

Скутер оборудован рычагом блокировки заднего тормоза, который позволяет предотвратить проворачивание заднего колеса при остановке на сигналах светофора, железнодорожных переездах и т.д.

Для блокировки заднего колеса

Нажимайте рычаг блокировки заднего тормоза влево до его фиксации.

Для разблокировки заднего колеса

Нажмите на рычаг блокировки в обратном направлении и верните его в исходное положение.

ПОЛЕЗНЫЕ ПОДСКАЗКИ

- Убедитесь в том, что после блокировки рычага заднее колесо не вращается.
- Для полной блокировки заднего колеса необходимо нажать на рычаг тормоза до его блокировки.

⚠ ПРЕДОСТЕРЕЖЕНИЕ

Запрещается производить блокировку заднего колеса на движущемся скутере, в противном случае существует опасность потери управления и последующей аварии. Перед переводением рычага блокировки влево убедитесь в том, что скутер остановлен.

Пробка горловины топливного бака

Чтобы открыть пробку топливного бака

1. Откройте крышку, сдвинув рычаг вперед, затем переместите рычаг вверх.

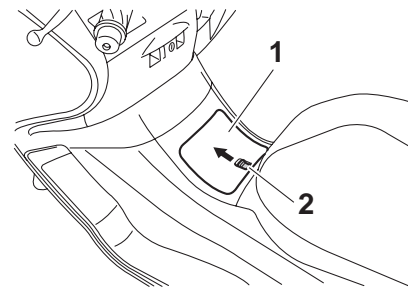

1. Крышка
2. Рычаг открывания

2. Вставьте ключ в замок и поверните его по часовой стрелке. Замок будет разблокирован и пробка топливного бака может быть снята.

РАБОТА ОРГАНОВ УПРАВЛЕНИЯ И ПРИБОРОВ

3

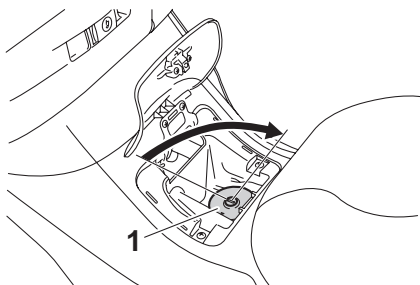

1. Пробка горловины топливного бака

Для установки пробки топливного бака

1. Совместите метки, вставьте крышку топливного бака в горловину, затем надавите на крышку.

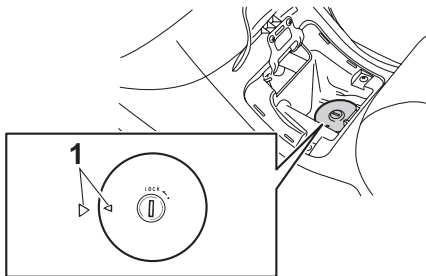

1. Метки

2. Поверните ключ против часовой стрелки в исходное положение и затем выньте его.

3. Закройте крышку.

⚠ ПРЕДОСТЕРЕЖЕНИЕ

Перед началом движения убедитесь, что пробка топливного бака должным образом завернута. Вытекшее топливо может стать причиной пожара.

Топливо

Убедитесь, что в баке имеется достаточное количество бензина.

⚠ ПРЕДОСТЕРЕЖЕНИЕ

Бензин и его пары крайне огнеопасны и взрывоопасны. В целях обеспечения пожарной безопасности следуйте во время работы с топливом следующим требованиям.

1. Перед тем как дозаправить скутер, выключите двигатель и убедитесь, что на скутере никто не сидит. Не курите во время заправки и не выполняйте её вблизи от источников искр, открытого пламени и в других местах, где возможно возгорание топлива (например, вблизи от кипятильников, сушилок для одежды и т.д.).
2. Не переливайте топливный бак. При дозаправке скутера убедитесь, что правильно вставили заправочный пистолет в горловину топливного бака. Прекратите доливать топливо когда его уровень в баке дойдет до нижней кромки заливной горловины. Топливо при нагреве расширяется, поэтому его нагрев от двигателя может привести к проливу.

РАБОТА ОРГАНОВ УПРАВЛЕНИЯ И ПРИБОРОВ

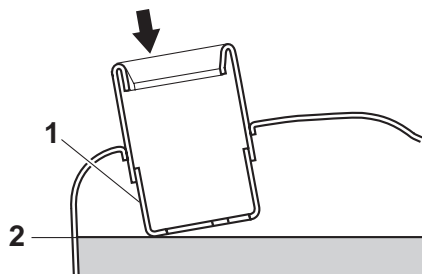

1. Заливная горловина топливного бака
2. Уровень топлива
3. Рекомендуется вытирать вытекшее топливо. **ПРИМЕЧАНИЕ: Незамедлительно вытрите пролитое топливо чистой сухой мягкой тканью, поскольку топливо может повредить окрашенные поверхности и детали из пластика.**
4. Убедитесь, что пробка топливного бака надежно закрыта.

⚠ ПРЕДОСТЕРЕЖЕНИЕ

Бензин ядовит и может стать причиной травм. Обращайтесь с бензином осторожно. Не подкачивайте бензин ртом. При попадании бензина в глаза, пищеварительную систему, а также после продолжительного воздействия паров бензина необходимо незамедлительно обратиться за медицинской помощью. При попадании бензина на открытый участок кожи, промойте это место водой и мылом. Смените забрызганную бензином одежду.

Рекомендованное топливо:
ТОЛЬКО ВЫСОКООКТАНОВЫЙ
НЕЭТИЛИРОВАННЫЙ БЕНЗИН
Заправочная ёмкость топливного бака (основной части):
14 л

ПРИМЕЧАНИЕ

Используйте только неэтилированный бензин. Этилированный бензин серьёзно повредит внутренние детали двигателя: клапаны, поршневые кольца и т.д., а также систему выпуска отработавших газов.

Двигатель данного транспортного средства рассчитан на использование обычного неэтилированного бензина с октановым числом по исследовательскому методу 91 и выше. В случае возникновения явления детонации перейдите на использование топлива другого производителя или топлива более высокого качества. Использование неэтилированного топлива продлит срок службы свечей зажигания и позволит снизить расходы на обслуживание.

РАБОТА ОРГАНОВ УПРАВЛЕНИЯ И ПРИБОРОВ

Каталитические нейтрализаторы

Выпускная система данного мотоцикла оснащена каталитическим нейтрализатором.

⚠ ПРЕДОСТЕРЕЖЕНИЕ

При работе двигателя система выпуска нагревается. Во избежание возгорания:

- **Никогда не оставляйте мотоцикл вблизи источников потенциальной пожарной опасности, таких как трава и другие легковоспламеняющиеся материалы.**
- **Паркуйте скутер в местах, где пешеходы и дети вряд ли смогут коснуться их нагретых деталей выпускной системы.**
- **Перед производством работ по обслуживанию удостоверьтесь, что система выпуска остыла.**
- **Не допускайте продолжительной работы двигателя в режиме холостого хода. Длительная работа на холостых оборотах способствует повышению температуры.**

ПРИМЕЧАНИЕ

Используйте только неэтилированный бензин. Использование этилированного бензина может вызвать необратимые повреждения каталитического нейтрализатора.

Сиденья

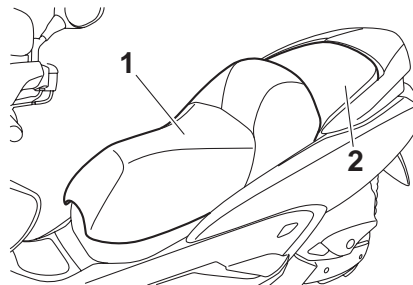

1. Седло водителя
2. Сиденье пассажира

Седло водителя

Для демонтажа седла

1. Установите скутер на центральную опору.
2. Вставьте ключ в замок зажигания и поверните его против часовой стрелки.

РАБОТА ОРГАНОВ УПРАВЛЕНИЯ И ПРИБОРОВ

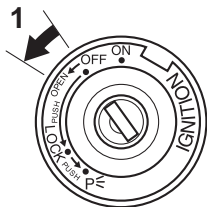

1. Открыть

ПОЛЕЗНЫЕ ПОДСКАЗКИ

Не нажимайте на ключ при его повороте.

3. Поднимите седло водителя вверх.

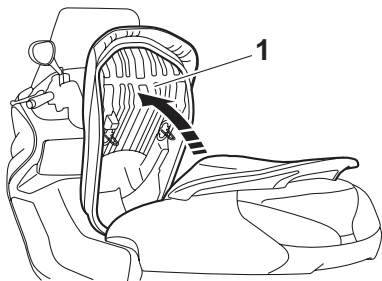

1. Седло водителя

Для установки седла водителя

1. Опустите седло, затем нажмите на него до фиксации.
2. Извлеките ключ из замка, если вы собираетесь оставить скутер без присмотра.

ПОЛЕЗНЫЕ ПОДСКАЗКИ

Перед началом движения убедитесь в надёжном закреплении седла водителя.

Сиденье пассажира

Для снятия седла пассажира

1. Снимите седло водителя.
2. Снимите болт, затем снимите седло пассажира, сдвинув его вперед.

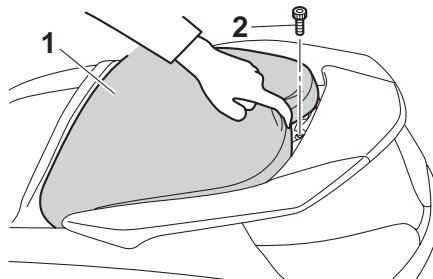

1. Сиденье пассажира
2. Болт

Для установки седла пассажира

1. Вставьте выступ на пассажирском седле в держатель как показано на рисунке, установите седло на место, затем закрутите болты.

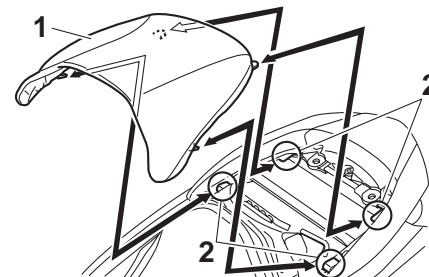

1. Сиденье пассажира
2. Держатель седла

2. Опустите седло водителя.

ПОЛЕЗНЫЕ ПОДСКАЗКИ

Перед началом движения убедитесь в надёжном закреплении седла пассажира.

3

РАБОТА ОРГАНОВ УПРАВЛЕНИЯ И ПРИБОРОВ

Регулировка положения седла водителя

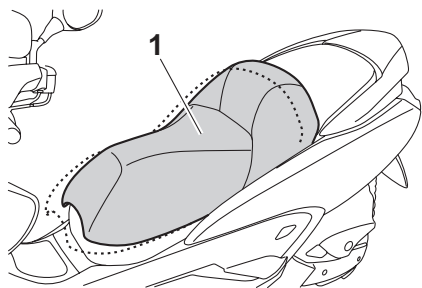

1. Седло водителя

Положение седла может быть отрегулировано, чтобы изменить положение водителя.

1. Снимите седло водителя (См. стр. 3-15).
2. Снимите болты.

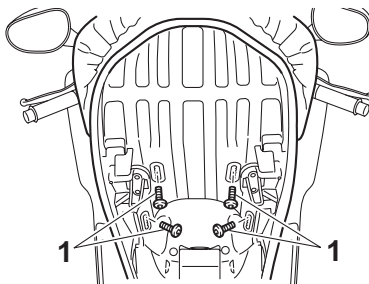

1. Болт

3. Сдвиньте седло вперед или назад в нужное положение.
4. Установите болты и надежно их закрутите.
5. Опустите седло водителя.

Отделения для хранения вещей

Передний багажный отсек А

Чтобы открыть запертый багажный отсек, вставьте ключ в замок, поверните его против часовой стрелки, затем возьмитесь за замок, нажимая на кнопку.

Чтобы открыть незапертый багажный отсек, просто возьмитесь за замок, нажимая кнопку.

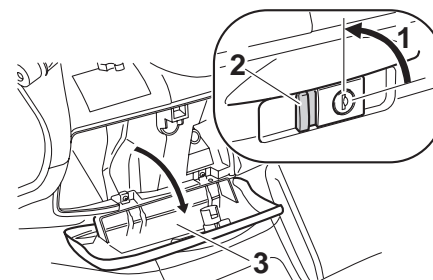

1. Открыть
2. Кнопка
3. Крышка

Чтобы запереть багажный отсек, верните крышку в исходное положение, нажав на нее, вставьте ключ в замок, поверните его по часовой стрелке и извлеките ключ.

РАБОТА ОРГАНОВ УПРАВЛЕНИЯ И ПРИБОРОВ

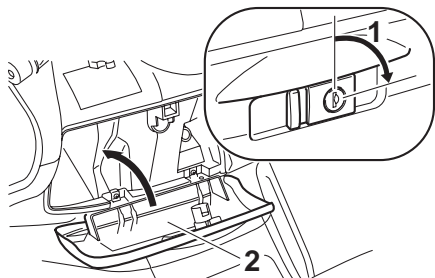

1. Закрыть.
2. Крышка

Передний багажный отсек В

Чтобы открыть отсек, потяните рычаг вверх, затем потяните его.

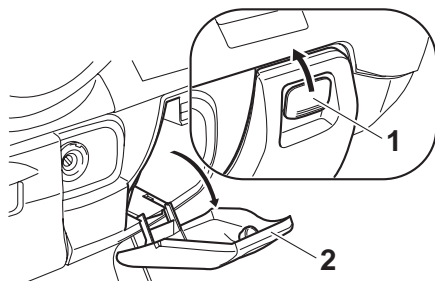

1. Рычаг открывания багажного отсека
2. Крышка

Чтобы закрыть багажный отсек, нажмите на его крышку для возврата ее в исходное положение. **ПРЕДУПРЕЖДЕНИЕ! Не храните в данном отсеке тяжелые предметы.**

Заднее багажное отделение

В данном багажном отсеке, расположенном под сиденьями, можно хранить два шлема (См. стр. 3-15).

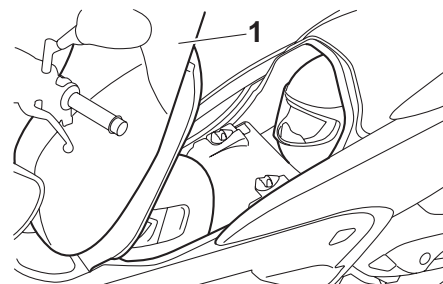

1. Седло водителя

ПРИМЕЧАНИЕ

При хранении вещей в багажных отсеках необходимо помнить следующее:

- Поскольку багажный отсек под воздействием солнечных лучей подвержен нагреву, не храните в нем легковоспламеняющиеся вещества.
- Во избежание концентрации влажности в отсеке, упаковывайте влажные предметы в пластиковые пакеты перед тем как укладывать их в багажный отсек.

РАБОТА ОРГАНОВ УПРАВЛЕНИЯ И ПРИБОРОВ

- Поскольку при мытье скутера велика вероятность проникновения воды в отсек, упаковывайте вещи, хранимые в нем, в пластиковые пакеты.
- Не храните ценные или хрупкие вещи в багажном отсеке.

ПРИМЕЧАНИЕ

3

Не оставляйте седло водителя открытым на продолжительное время, это приведет к разряду аккумуляторной батареи.

⚠ ПРЕДОСТЕРЕЖЕНИЕ

Не превышайте следующих значений максимальной загрузки:

- Передний багажный отсек А: 2 кг
- Заднее багажное отделение: 5 кг
- Максимальная нагрузка скутера: 188 кг

Регулировка узла амортизатора

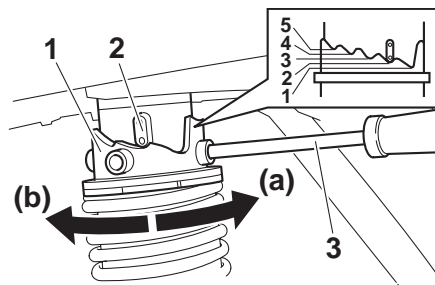

1. Регулировочное кольцо предварительного сжатия пружины
2. Индикатор положения
3. Инструмент для регулировки предварительного сжатия пружин

Данный узел амортизатора оснащён кольцом регулировки предварительного сжатия пружины.

ПРИМЕЧАНИЕ

Во избежание поломок, не пытайтесь устанавливать механизм регулировки за пределы его максимальных или минимальных положений.

⚠ ПРЕДОСТЕРЕЖЕНИЕ

Всегда равномерно регулируйте оба задних амортизатора во избежание появления плохой управляемости и потери устойчивости.

Отрегулируйте степень предварительного сжатия пружины следующим образом. Для увеличения предварительного сжатия пружин и, таким образом, придания подвеске большей жёсткости, поворачивайте кольца амортизаторов в направлении (а). Для уменьшения предварительного сжатия пружин и, таким образом, придания подвеске меньшей жёсткости, поворачивайте кольца амортизаторов в направлении (b).

- Совместите соответствующую отметку на регулировочном кольце с индикатором положения на амортизаторе.
- Для регулировки используйте только специальный инструмент, включенный в набор инструментов владельца скутера.

Установки предварительного сжатия пружин:

Минимум (мягко):

1

Стандарт:

2

Максимальное значение (жестко):

5

РАБОТА ОРГАНОВ УПРАВЛЕНИЯ И ПРИБОРОВ

Боковой упор

Боковой упор расположен на левой стороне рамы. Выдвигайте или убирайте боковой упор ногой, удерживая скутер вертикально.

ПОЛЕЗНЫЕ ПОДСКАЗКИ

Встроенный в боковой упор концевой выключатель является частью системы отключения зажигания, которая прерывает подачу искры в определённых ситуациях. (См. ниже разъяснение действия системы отключения зажигания.)

ПРЕДОСТЕРЕЖЕНИЕ

Данный мотоцикл не может эксплуатироваться с опущенным боковым упором, если боковой упор не поднят полностью, он может коснуться опорной поверхности и отвлечь водителя, приводя к вероятной потере управления. Система отключения зажигания компании YAMAHA создана для помощи водителю в исполнении обязанности поднимать боковой упор перед началом движения. Поэтому регулярно проверяйте эту систему как описано ниже и в случае её неработоспособности обращайтесь к дилеру компании YAMAHA для ремонта.

Система отключения зажигания

Система отключения зажигания (включающая концевые выключатели бокового упора, и рычагов тормозов) осуществляет следующие функции.

- Предотвращает запуск двигателя при поднятом боковом упоре, но не нажатом рычаге тормоза.
- Предотвращает запуск двигателя в случае если тормоз используется, но боковой упор не поднят.
- Останавливает двигатель при опускании бокового упора.

Регулярно проверяйте работу системы отключения зажигания с помощью следующей процедуры.

РАБОТА ОРГАНОВ УПРАВЛЕНИЯ И ПРИБОРОВ

3

При неработающем двигателе:
1. Опустите боковой упор.
2. Убедитесь, что выключатель двигателя находится во включённом положении.
3. Включите зажигание.
4. Нажмите и удерживайте рычаг переднего или заднего тормоза.
5. Нажмите кнопку пуска двигателя.
Двигатель запускается?

ДА

ДА

ДА

При неработающем двигателе:
6. Поднимите боковой упор.
7. Нажмите и удерживайте рычаг переднего или заднего тормоза.
8. Нажмите кнопку пуска двигателя.
Двигатель запускается?

ДА

ДА

ДА

При работающем двигателе:
9. Опустите боковой упор.
Двигатель остановился?

ДА

ДА

ДА

Система в порядке. **Скутер может эксплуатироваться.**

⚠ ПРЕДОСТЕРЕЖЕНИЕ

При обнаружении неправильного функционирования перед продолжением эксплуатации обратитесь к дилеру компании YAMAHA для проверки.

Концевой выключатель боковой подставки может быть неисправен.
Скутер не может эксплуатироваться до его проверки дилерской организацией компании YAMAHA.

Концевой выключатель тормоза может быть неисправен.
Скутер не может эксплуатироваться до его проверки дилерской организацией компании YAMAHA.

Концевой выключатель бокового упора может быть неисправен. **Скутер не может эксплуатироваться** до его проверки дилерской организацией компании YAMAHA.

КОНТРОЛЬНЫЙ ОСМОТР ПЕРЕД ПУСКОМ ДВИГАТЕЛЯ

При каждом использовании ТС проверяйте его исправность и безопасное состояние. Выполняйте все инструкции по проверке и обслуживанию ТС, соблюдая регламент, приведенный в руководстве по эксплуатации.

⚠ ПРЕДОСТЕРЕЖЕНИЕ

В противном случае возрастает вероятность несчастного случая или повреждения оборудования. Откажитесь от эксплуатации ТС в случае обнаружения неисправностей. Если проблема не может быть устранена регулировкой в соответствии с процедурами, изложенными в данном Руководстве, обратитесь к дилеру Yamaha для проверки ТС.

Перед использованием ТС выполните следующие контрольные операции:

НАИМЕНОВАНИЕ	ВИДЫ ПРОВЕРКИ	СТРАНИЦА
Топливо	<ul style="list-style-type: none">• Проверьте уровень топлива в топливном баке.• При необходимости дозаправьте.• Проверьте топливopроводы на отсутствие утечек.	3-13
Моторное масло	<ul style="list-style-type: none">• Проверьте уровень масла.• При необходимости добавьте рекомендованное масло до указанного уровня.• Проверьте отсутствие утечек масла.	6-12
Трансмиссионное масло главной передачи	<ul style="list-style-type: none">• Проверьте отсутствие утечек масла.	6-15
Охлаждающая жидкость	<ul style="list-style-type: none">• Проверьте уровень охлаждающей жидкости в расширительном бачке.• При необходимости добавьте рекомендованную охлаждающую жидкость до указанного уровня.• Проверьте систему охлаждения двигателя на отсутствие утечек.	6-16
Передний тормоз	<ul style="list-style-type: none">• Проверка работы.• Если привод "мягкий", обратитесь к дилеру компании YAMAHA для прокачки гидравлической системы.• Проверьте степень износа колодок.• При необходимости замените.• Проверьте уровень рабочей жидкости в бачке.• При необходимости добавьте рекомендованную тормозную жидкость до указанного уровня.• Проверьте гидравлическую систему на отсутствие утечек.	6-23, 6-25

КОНТРОЛЬНЫЙ ОСМОТР ПЕРЕД ПУСКОМ ДВИГАТЕЛЯ

НАИМЕНОВАНИЕ	ВИДЫ ПРОВЕРКИ	СТРАНИЦА
Задний тормоз	<ul style="list-style-type: none"> • Проверка работы. • Если привод "мягкий", обратитесь к дилеру компании YAMAHA для прокачки гидравлической системы. • Проверьте степень износа колодок. • При необходимости замените. • Проверьте уровень рабочей жидкости в бачке. • При необходимости добавьте рекомендованную тормозную жидкость до указанного уровня. • Проверьте гидравлическую систему на отсутствие утечек. 	6-23, 6-25
Рукоятка акселератора	<ul style="list-style-type: none"> • Убедитесь в плавности работы. • Проверьте свободный ход троса. • При необходимости обратитесь к дилеру компании YAMAHA для регулировки свободного хода троса и смазки троса и рукоятки. 	6-20, 6-27
Колеса и шины	<ul style="list-style-type: none"> • Проверьте на отсутствие повреждений. • Проверьте состояние шин и глубину протектора. • Проверьте давление воздуха. • При необходимости - исправление. 	6-21, 6-23
Рычаги тормоза	<ul style="list-style-type: none"> • Убедитесь в плавности работы. • При необходимости смажьте ось вращения рычага. 	6-27
Центральный и боковой упор	<ul style="list-style-type: none"> • Убедитесь в плавности работы. • При необходимости смажьте оси вращения. 	6-28
Крепёжные элементы шасси	<ul style="list-style-type: none"> • Убедитесь, что все гайки, болты и винты затянуты должным образом. • При необходимости подтяните. 	—
Приборы индикации, освещения, сигнализации и переключатели	<ul style="list-style-type: none"> • Проверка работы. • При необходимости - исправление. 	—
Концевой выключатель бокового упора	<ul style="list-style-type: none"> • Проверьте работу системы отключения зажигания. • В случае неисправности системы обратитесь в дилерскую организацию компании YAMAHA для проверки скутера. 	3-20

ЭКСПЛУАТАЦИЯ И ОСОБЕННОСТИ ВОЖДЕНИЯ СКУТЕРА

Тщательно изучите описание всех органов управления в Руководстве по эксплуатации. Если вы не понимаете назначения какого-либо органа управления, проконсультируйтесь у официального дилера компании Yamaha.

⚠ ПРЕДОСТЕРЕЖЕНИЕ

Незнание правил обращения с органами управления может привести к потере управления и последующему несчастному случаю или опрокидыванию.

ПОЛЕЗНЫЕ ПОДСКАЗКИ

Данная модель оснащена датчиком угла наклона, выключающим двигатель в случае падения мотоцикла. В этом случае многофункциональный дисплей отображает код 30, однако это не является неисправностью. Поверните ключ зажигания в положение OFF (ВЫКЛ.), а затем в ON (ВКЛ.), чтобы удалить код неисправности. Если не удалить код ошибки двигатель не запустится, даже если он прокручивается стартером.

Пуск двигателя

ПРИМЕЧАНИЕ

Информация по правилам обкатки скутера находится на стр. 5-4.

Для того, чтобы пуск двигателя был разрешён системой отключения зажигания, боковой упор должен быть поднят. Дополнительная информация приведена на странице 3-20.

1. Поверните ключ зажигания в положение ON (ВКЛ) и убедитесь, что выключатель двигателя установлен в положение «(○)».

 - Следующие индикаторы и сигнализаторы должны высветиться на несколько секунд и затем погаснуть.
 - Сигнализатор неисправности двигателя
 - Индикатор системы иммобилайзера
 - Сигнализатор необходимости замены клиновидного ремня
 - Сигнализатор замены масла

ПРИМЕЧАНИЕ

Если какой-либо индикатор или сигнализатор не погас, см. стр. 3-3, 3-6, 3-7 или 3-5 для проверки цепи соответствующего индикатора или сигнализатора.

ЭКСПЛУАТАЦИЯ И ОСОБЕННОСТИ ВОЖДЕНИЯ СКУТЕРА

2. Полностью закройте дроссельную заслонку.
3. Запустите двигатель, нажав на кнопку запуска, нажимая при этом рычаг переднего или заднего тормоза. **ПРИМЕЧАНИЕ: Для продления срока службы двигателя никогда не разгоняйте его до высоких оборотов непрогретым!**

Если двигатель не запустился, отпустите кнопку стартера, подождите несколько секунд и затем попробуйте ещё раз. Каждая попытка запуска должна быть как можно более короткой для обеспечения сохранности аккумуляторной батареи. Любая прокрутка двигателя не должна длиться дольше 10 секунд.

Начало движения

1. Нажимая левой рукой на рычаг заднего тормоза и держась правой рукой за поручень, столкните скутер с центральной опоры.

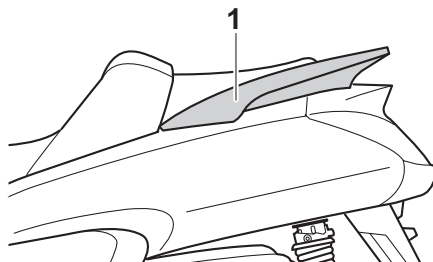

1. Поручень

2. Сидя в седле прямо, отрегулируйте зеркала заднего вида.
3. Подайте сигнал указателями поворота.
4. Перед началом движения убедитесь в том, что никому не будут созданы помехи, затем плавно откройте дроссельную заслонку, начиная движение.
5. Выключите указатели поворота.

Разгон и снижение скорости

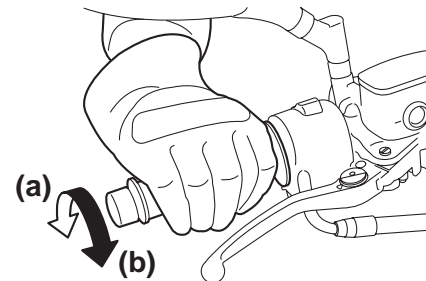

Вы можете изменять скорость, открывая или закрывая дроссельную заслонку. Для увеличения частоты вращения вала двигателя поворачивайте рукоятку акселератора в направлении (a). Для уменьшения частоты вращения вала двигателя поворачивайте рукоятку акселератора в направлении (b).

ЭКСПЛУАТАЦИЯ И ОСОБЕННОСТИ ВОЖДЕНИЯ СКУТЕРА

Торможение

⚠ ПРЕДОСТЕРЕЖЕНИЕ

- Избегайте резкого торможения (особенно когда вы наклоняетесь вбок), иначе скутер может занести или он может упасть.
- Проявляйте особую осторожность при движении по влажным покрытиям с низким коэффициентом сцепления, таким как рельсы, металлические панели, крышки канализационных люков. При приближении к подобным участкам заблаговременно снижайте скорость.
- Помните, что тормозить на влажном дорожном покрытии труднее.
- Двигаясь вниз по склону медленно, поскольку в этих условиях тормозить сложнее.

1. Полностью закройте дроссельную заслонку.
2. При торможении используйте оба тормоза, плавно увеличивая усилие.

Перед

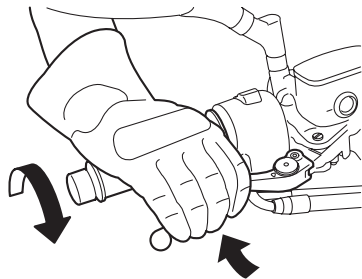

Зад

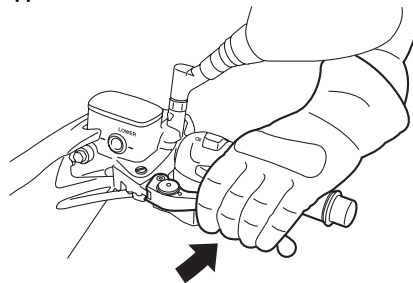

Советы по снижению расхода топлива

Расход топлива сильно зависит от стиля вождения. Примите во внимание следующие советы по снижению расхода топлива:

- При разгоне избегайте движения на высокой частоте вращения вала двигателя.
- Избегайте движения на высокой частоте вращения вала двигателя при малой нагрузке скутера.
- Останавливайте двигатель, не допуская его работу продолжительное время на холостом ходу (например, в дорожных заторах, ожидая разрешающего сигнала светофора или на перекрестках).

ЭКСПЛУАТАЦИЯ И ОСОБЕННОСТИ ВОЖДЕНИЯ СКУТЕРА

Обкатка двигателя

Из всего срока службы двигателя самым важным является период между 0 и 1600 км пробега. По этой причине необходимо внимательно прочесть нижеизложенную информацию. Поскольку двигатель ещё совсем новый, не перегружайте его первые 1600 км (1000 миль). Различные детали двигателя притираются и прирабатываются до правильных рабочих зазоров между ними. В течение этого периода следует избегать продолжительной работы двигателя с полностью открытой дроссельной заслонкой или в любых условиях, могущих послужить причиной перегрева.

0-1000 км

Не допускайте продолжительную работу двигателя на скоростях выше 4000 об/мин.

ПРИМЕЧАНИЕ: После первых 1000 км пробега производится замена моторного масла в двигателе и рабочей жидкости главной передачи, а также масляного фильтра.

1000-1600 км

Не допускайте продолжительную работу двигателя на скоростях выше 6000 об/мин.

Свыше 1600 км

Транспортное средство может эксплуатироваться обычным образом.

ПРИМЕЧАНИЕ

- Не допускайте работу двигателя в красной зоне тахометра.
- При возникновении любых проблем в период обкатки двигателя обратитесь в дилерскую организацию компании YAMAHA для проверки.

Стоянка

При постановке транспортного средства на стоянку остановите двигатель, затем выньте ключ из замка зажигания.

ПРЕДОСТЕРЕЖЕНИЕ

- Двигатель и система выпуска могут быть раскалены, поэтому оставляйте мотоцикл в местах, где пешеходы и дети вряд ли смогут коснуться их и обжечься.
- Не оставляйте мотоцикл на склонах или мягкой почве, иначе он может опрокинуться, увеличив тем самым вероятность разлития топлива и возгорания.
- Никогда не оставляйте мотоцикл вблизи источников потенциальной пожарной опасности, таких как трава и другие легковоспламеняющиеся материалы.

ПЕРИОДИЧЕСКОЕ ОБСЛУЖИВАНИЕ И УСТРАНЕНИЕ МЕЛКИХ НЕПОЛАДОК

Периодический осмотр, регулировка и смазка обеспечат поддержание транспортного средства в наиболее безопасном и работоспособном состоянии. Владелец обязан содержать ТС в безопасном состоянии. Наиболее важные моменты, касающиеся проверки, регулировки и смазки приведены на следующих страницах. Интервалы, приведённые в таблице периодического обслуживания и смазки, должны рассматриваться лишь как общие рекомендации, соответствующие обычным условиям эксплуатации. Однако, в зависимости от климата, дорожных условий, географического положения и индивидуальных особенностей эксплуатации может потребоваться сокращение межсервисных интервалов.

⚠ ПРЕДОСТЕРЕЖЕНИЕ

Несоблюдение правил обслуживания ТС повышает риск травмирования или смерти во время эксплуатации. Если вы не можете выполнить техобслуживание самостоятельно, обратитесь к дилеру компании Yamaha.

⚠ ПРЕДОСТЕРЕЖЕНИЕ

Перед выполнением техобслуживания остановите двигатель (если только инструкции не предусматривают выполнение операции при работающем двигателе).

- **На работающем двигателе имеются движущиеся части, способные травмировать человека и электрические узлы, чреватые поражением электрическим током.**
 - **Выполнение обслуживания при работающем двигателе чревато травмами глаз, ожогами, возгораниями и отравлением оксидом углерода и возможной смертью. Более подробная информация об оксиде углерода находится на странице 1-1.**
-

⚠ ПРЕДОСТЕРЕЖЕНИЕ

Данный скутер сконструирован только для езды по дорогам с твердым покрытием. Если скутер эксплуатируется в условиях чрезмерной запыленности или влажности, во избежание преждевременного износа компонентов двигателя необходимо чаще чистить или заменять фильтрующий элемент воздухоочистителя. Для определения правильных интервалов технического обслуживания проконсультируйтесь с официальным дилером Yamaha.

ПЕРИОДИЧЕСКОЕ ОБСЛУЖИВАНИЕ И УСТРАНЕНИЕ МЕЛКИХ НЕПОЛАДОК

Прилагаемый комплект инструментов

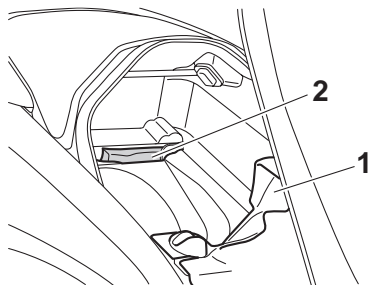

1. Коврик багажного отсека
2. Прилагаемый комплект инструментов

6

Прилагаемый комплект инструментов располагается в заднем багажном отсеке (См. стр. 3-17).

Поднимите коврик багажного отсека и извлеките комплект инструментов. Информация по обслуживанию, включённая в настоящее руководство, и инструменты, входящие в прилагаемый комплект инструментов, помогут владельцу эффективно выполнять профилактическое обслуживание и устранять мелкие неполадки. Однако для правильного выполнения некоторых операций по обслуживанию может потребоваться дополнительный инструмент, такой как динамометрический ключ.

ПОЛЕЗНЫЕ ПОДСКАЗКИ

Если у вас нет инструментов или опыта для выполнения какой-либо операции, обратитесь к официальному дилеру компании YAMAHA.

ПЕРИОДИЧЕСКОЕ ОБСЛУЖИВАНИЕ И УСТРАНЕНИЕ МЕЛКИХ НЕПОЛАДОК

ПОЛЕЗНЫЕ ПОДСКАЗКИ

- Ежегодные проверки должны проводиться каждый год, если вместо них не проводится обслуживание, основанное на пробеге.
- После пробега 50000 км повторяйте межсервисные интервалы, начиная с 10000 км.
- Операции, отмеченные «звездочкой», должны выполняться специалистами официального дилера компании YAMAHA, поскольку они требуют применения специального инструмента, технических данных и навыков.

Таблица проведения периодического технического обслуживания системы контроля токсичности отработавших газов

№	НАИМЕНОВАНИЕ	ВИД ПРОВЕРКИ ИЛИ ОПЕРАЦИИ ПО ОБСЛУЖИВАНИЮ	ПОКАЗАНИЯ ОДОМЕТРА					ЕЖЕГОДНАЯ ПРОВЕРКА
			1000 км	10000 км	20000 км	30000 км	40000 км	
1	* Топливопровод	<ul style="list-style-type: none"> • Проверьте топливопроводы на отсутствие трещин и повреждений. 		√	√	√	√	√
2	* Свеча зажигания	<ul style="list-style-type: none"> • Проверьте состояние. • Очистите и отрегулируйте зазор. 		√		√		
		<ul style="list-style-type: none"> • Замените. 			√		√	
3	* Клапаны	<ul style="list-style-type: none"> • Проверьте зазоры в клапанном механизме. • Отрегулируйте. 	Каждые 40 000 км					
4	* Впрыск топлива	<ul style="list-style-type: none"> • Проверьте частоту вращения вала двигателя на холостом ходу 	√	√	√	√	√	√
5	* Система впуска	<ul style="list-style-type: none"> • Проверьте отсутствие повреждений клапана отсечки подачи воздуха, пластинчатого клапана и воздухопроводов. • При необходимости замените повреждённые детали. 		√	√	√	√	√

ПЕРИОДИЧЕСКОЕ ОБСЛУЖИВАНИЕ И УСТРАНЕНИЕ МЕЛКИХ НЕПОЛАДОК

ПЕРИОДИЧЕСКОЕ ОБСЛУЖИВАНИЕ И РЕГУЛИРОВКА

№	НАИМЕНОВАНИЕ	ВИД ПРОВЕРКИ ИЛИ ОПЕРАЦИИ ПО ОБСЛУЖИВАНИЮ	ПОКАЗАНИЯ ОДОМЕТРА					ЕЖЕГОДНАЯ ПРОВЕРКА
			1000 км	10000 км	20000 км	30000 км	40000 км	
1	Фильтрующие элементы воздухоочистителя	<ul style="list-style-type: none"> Замените. 			√		√	
2	Воздухоочиститель кожуха клиновидного ремня	<ul style="list-style-type: none"> Очистите. 		√	√	√	√	
3	* Передний тормоз	<ul style="list-style-type: none"> Проверьте работоспособность, уровень жидкости и отсутствие протечек. Замените тормозные колодки. 	√	√	√	√	√	√
			В случае предельного износа					
4	* Задний тормоз	<ul style="list-style-type: none"> Проверьте работоспособность, уровень жидкости и отсутствие протечек. Замените тормозные колодки. 	√	√	√	√	√	√
			В случае предельного износа					
5	* Тормозные шланги	<ul style="list-style-type: none"> Проверьте на отсутствие трещин и повреждений. Замените. 		√	√	√	√	√
			Через каждые 4 года					
6	Блокировка заднего тормоза	<ul style="list-style-type: none"> Проверка работы. Отрегулируйте. 	√	√	√	√	√	√
7	* Колеса	<ul style="list-style-type: none"> Проверьте биение и отсутствие повреждений. 		√	√	√	√	
8	* Шины	<ul style="list-style-type: none"> Проверьте глубину протектора и отсутствие повреждений. При необходимости замените. Проверьте давление воздуха. При необходимости - исправление. 		√	√	√	√	√
9	* Подшипники колес	<ul style="list-style-type: none"> Проверьте свободу вращения и отсутствие повреждений подшипника. повреждения. 		√	√	√	√	
10	* Подшипники руля	<ul style="list-style-type: none"> Проверьте зазор в подшипниках и свободу поворота руля. Смажьте смазкой на литиевой основе. 	√	√	√	√	√	
			Каждые 20 000 км					

ПЕРИОДИЧЕСКОЕ ОБСЛУЖИВАНИЕ И УСТРАНЕНИЕ МЕЛКИХ НЕПОЛАДОК

ПЕРИОДИЧЕСКОЕ ОБСЛУЖИВАНИЕ И РЕГУЛИРОВКА

№	НАИМЕНОВАНИЕ	ВИД ПРОВЕРКИ ИЛИ ОПЕРАЦИИ ПО ОБСЛУЖИВАНИЮ	ПОКАЗАНИЯ ОДОМЕТРА					ЕЖЕГОДНАЯ ПРОВЕРКА
			1000 км	10000 км	20000 км	30000 км	40000 км	
11	* Крепёжные элементы шасси	<ul style="list-style-type: none"> Убедитесь, что все гайки, болты и винты затянуты должным образом. 		√	√	√	√	√
12	Ось рычага переднего тормоза	<ul style="list-style-type: none"> Смажьте силиконовой смазкой. 		√	√	√	√	√
13	Ось рычага заднего тормоза	<ul style="list-style-type: none"> Смажьте силиконовой смазкой. 		√	√	√	√	√
14	Боковая опора, центральная опора	<ul style="list-style-type: none"> Проверка работы. Смажьте. 		√	√	√	√	√
15	* Концевой выключатель бокового упора	<ul style="list-style-type: none"> Проверка работы. 	√	√	√	√	√	√
16	* Передняя вилка	<ul style="list-style-type: none"> Проверьте функционирование и отсутствие протечек. 		√	√	√	√	
17	* Узел амортизатора	<ul style="list-style-type: none"> Проверьте функционирование и отсутствие протечек масла из амортизатора. 		√	√	√	√	
18	Моторное масло	<ul style="list-style-type: none"> Замените (См. стр. 3-5 и 6-12). 	√	Когда мигает сигнализатор замены моторного масла.				
		<ul style="list-style-type: none"> Проверьте уровень масла и отсутствие протечек. 		Каждые 5 000 км				√
19	Масляный фильтр двигателя	<ul style="list-style-type: none"> Замените. 	√		√		√	
20	* Система охлаждения	<ul style="list-style-type: none"> Проверьте уровень и отсутствие протечек охлаждающей жидкости. 		√	√	√	√	√
		<ul style="list-style-type: none"> Замените. 		Через каждые 3 года				
21	Трансмиссионное масло главной передачи	<ul style="list-style-type: none"> Проверьте отсутствие утечек масла. 	√	√		√		
		<ul style="list-style-type: none"> Замените. 	√	√	√	√	√	√
22	* Вариатор	<ul style="list-style-type: none"> Замените. 	При мигании сигнализатора замены клиновидного ремня (каждые 20000 км)					
23	* Концевые выключатели переднего и заднего тормозов	<ul style="list-style-type: none"> Проверка работы. 	√	√	√	√	√	√

ПЕРИОДИЧЕСКОЕ ОБСЛУЖИВАНИЕ И УСТРАНЕНИЕ МЕЛКИХ НЕПОЛАДОК

ПЕРИОДИЧЕСКОЕ ОБСЛУЖИВАНИЕ И РЕГУЛИРОВКА

№	НАИМЕНОВАНИЕ	ВИД ПРОВЕРКИ ИЛИ ОПЕРАЦИИ ПО ОБСЛУЖИВАНИЮ	ПОКАЗАНИЯ ОДОМЕТРА					ЕЖЕГОДНАЯ ПРОВЕРКА
			1000 км	10000 км	20000 км	30000 км	40000 км	
24	Движущиеся детали и тросы	<ul style="list-style-type: none"> Смажьте. 		√	√	√	√	√
25	* Рукоятка акселератора и трос привода дроссельной заслонки	<ul style="list-style-type: none"> Проверьте функционирование и свободный ход. При необходимости отрегулируйте свободный ход троса привода дроссельной заслонки. Смажьте рукоятку акселератора и трос привода дроссельной заслонки. 		√	√	√	√	√
26	* Приборы освещения, сигнализации и переключатели	<ul style="list-style-type: none"> Проверка работы. Отрегулируйте положение светового пучка фары. 	√	√	√	√	√	√

6

ПОЛЕЗНЫЕ ПОДСКАЗКИ

- Воздухоочиститель двигателя и воздухоочиститель кожуха клиновидного ремня
 - Данная модель воздушного фильтра двигателя снабжена одноразовым бумажным фильтрующим элементом с масляной пропиткой, который не подлежит очистке сжатым воздухом во избежание повреждения.
 - Фильтрующие элементы воздухоочистителя двигателя и воздухоочистителя кожуха клиновидного ремня подлежат более частой замене при эксплуатации скутера в нетипично влажных или пыльных условиях.
- Обслуживание гидравлических приводов тормозов
 - Регулярно проверяйте и, при необходимости, корректируйте уровень тормозной жидкости.
 - Внутренние компоненты главного и рабочего тормозного цилиндра, а также тормозная жидкость подлежат замене раз в два года.
 - Заменяйте на новые шланги приводов тормозов каждые четыре года, а также в случае образования трещин и повреждений.

ПЕРИОДИЧЕСКОЕ ОБСЛУЖИВАНИЕ И УСТРАНЕНИЕ МЕЛКИХ НЕПОЛАДОК

Снятие и установка кожухов и панелей

Показанные кожухи и панели должны сниматься для выполнению некоторых операций по обслуживанию, описанных в этом параграфе. Обращайтесь к этому разделу всякий раз при необходимости снятия или установки кожуха или панели.

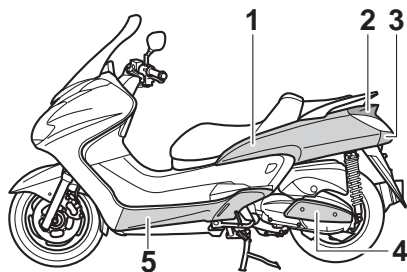

1. Кожух С
2. Кожух А
3. Кожух В
4. Панель А
5. Кожух Е

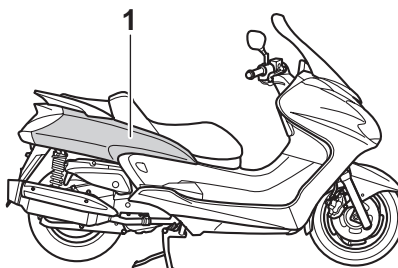

1. Кожух D

Кожух А

Для снятия кожуха

1. Снимите седло водителя (См. стр. 3-15).
2. Снимите крепления кожуха в заднем багажном отсеке, затем снимите кожух как показано на рисунке.

ПОЛЕЗНЫЕ ПОДСКАЗКИ

Фиксатор быстрого крепления снимается путём нажатия на его центральную часть отвёрткой и последующим вытаскиванием фиксатора.

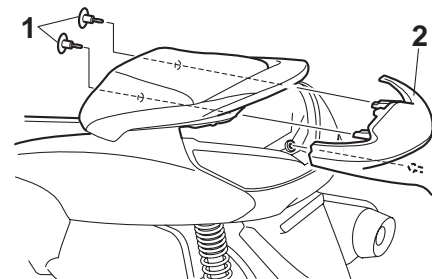

1. Фиксатор быстрого крепления
2. Кожух А

Для установки кожуха

1. Установите кожух в исходное положение, а затем затяните крепления.

ПОЛЕЗНЫЕ ПОДСКАЗКИ

Для установки фиксатора быстрого крепления продавите его центральную часть так, чтобы она выступала над головкой фиксатора, вставьте фиксатор в отверстие кожуха и нажмите на его центральную часть так, чтобы она сровнялась с головкой фиксатора.

2. Опустите седло водителя.

ПЕРИОДИЧЕСКОЕ ОБСЛУЖИВАНИЕ И УСТРАНЕНИЕ МЕЛКИХ НЕПОЛАДOK

Кожух В

Для снятия кожуха

1. Открутите винты.

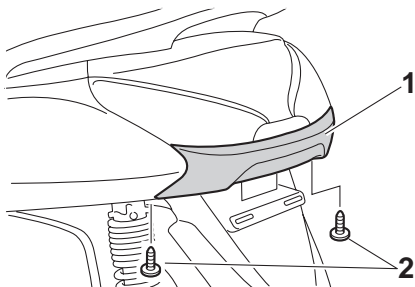

6

1. Кожух В
2. Винт

2. Снимите кожух как показано на рисунке.

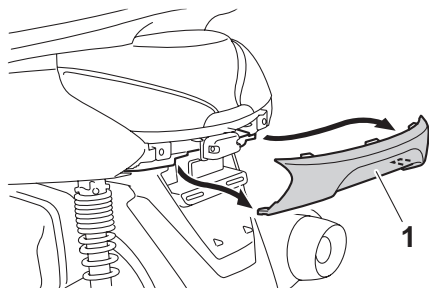

1. Кожух В

Для установки кожуха

Установите кожух на место, затем заверните винты.

Кожухи С и D

Для снятия кожуха

1. Снимите кожухи А и В.
2. Снимите седло пассажира (См. стр. 3-15).
3. Сняв болты и втулки, снимите поручень.

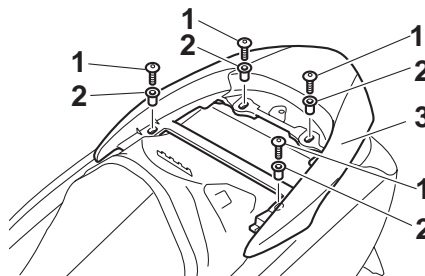

1. Болт поручня
2. Втулка
3. Поручень

4. Вытяните кожух, закрывающий винты.

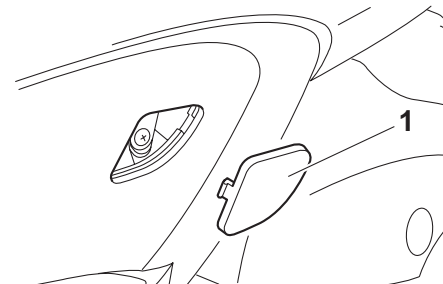

1. Кожух, закрывающий винты
5. Снимите винты, затем снимите кожух как показано на рисунке.

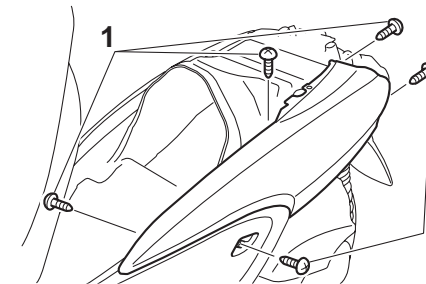

1. Винт

Для установки кожуха

1. Установите кожух на место, затем заверните винты.

ПЕРИОДИЧЕСКОЕ ОБСЛУЖИВАНИЕ И УСТРАНЕНИЕ МЕЛКИХ НЕПОЛАДОК

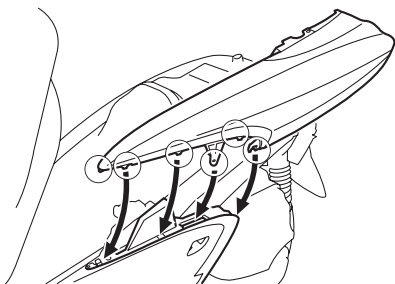

2. Установите крышку, закрывающую винты, на место.
3. Установите на место поручень с помощью втулок и болтов.

Момент затяжки:

Болт поручня
23 Нм

4. Установите на место седло пассажира.
5. Установите на место кожухи А и В.

Кожух Е

Для снятия кожуха

1. Поднимите левый коврик как показано на рисунке.

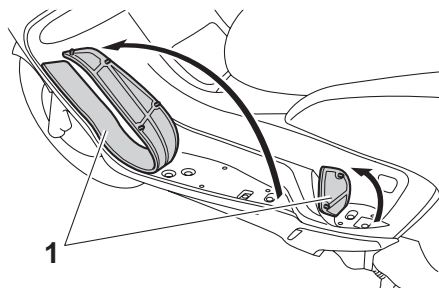

1. Левый коврик
2. Снимите винты кожуха.

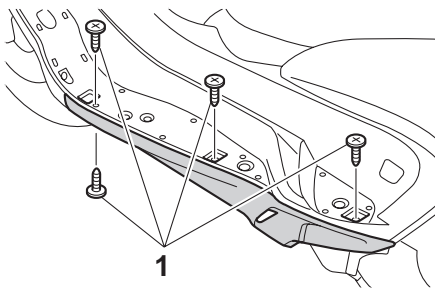

1. Винт
3. Слегка потяните кожух вниз, затем вытяните его наружу как показано на рисунке.

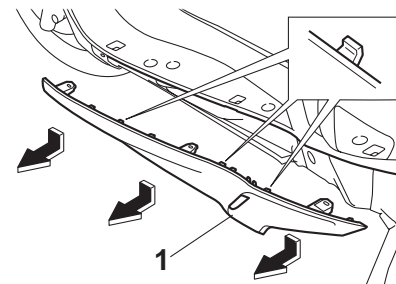

1. Кожух Е

Для установки кожуха

1. Установите выступы кожуха в прорези как показано на рисунке, затем установите винты.

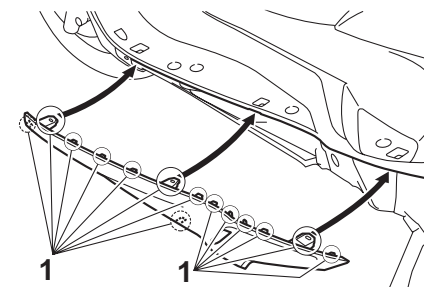

1. Выступ

ПЕРИОДИЧЕСКОЕ ОБСЛУЖИВАНИЕ И УСТРАНЕНИЕ МЕЛКИХ НЕПОЛАДОК

2. Установите левые коврики на место.

Панель А

Для снятия панели

Снимите винты, затем вытяните панель как показано на рисунке.

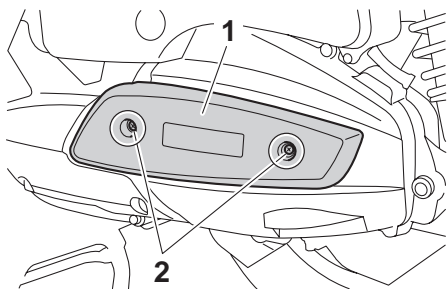

1. Панель А
2. Винт

Для установки панели

Установите панель на место, затем заверните винты.

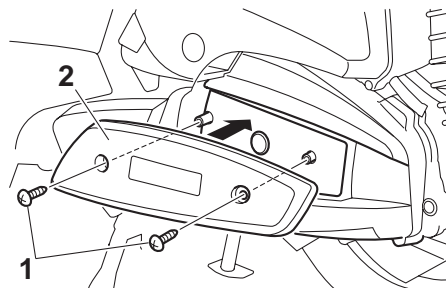

1. Винт
2. Панель А

Проверка свечи зажигания

Свеча - один из важных компонентов двигателя, а её состояние нетрудно проверить. Поскольку нагрев и нагар вызывают постепенное разрушение свечей зажигания, они должны демонтироваться и проверяться в соответствии с таблицей периодического обслуживания и смазки. К тому же состояние свечей зажигания позволяет диагностировать состояние двигателя.

Порядок снятия свечи зажигания

1. Снимите седло водителя (См. стр. 3-15).
2. Поднимите коврик багажного отсека, затем открутите винты и снимите крышку свечи зажигания.

ПЕРИОДИЧЕСКОЕ ОБСЛУЖИВАНИЕ И УСТРАНЕНИЕ МЕЛКИХ НЕПОЛАДОК

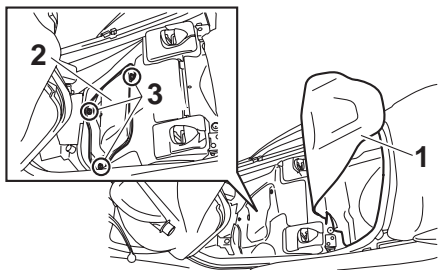

1. Коврик багажного отсека
2. Крышка свечи зажигания
3. Винт

3. Снимите наконечник свечи.

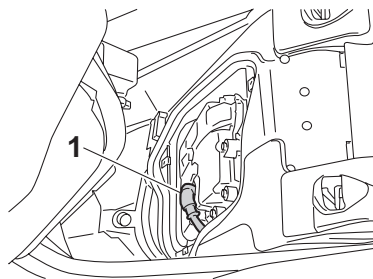

1. Наконечник свечи зажигания
4. Демонтируйте свечу зажигания, как показано, используя свечной ключ из прилагаемого комплекта инструментов.

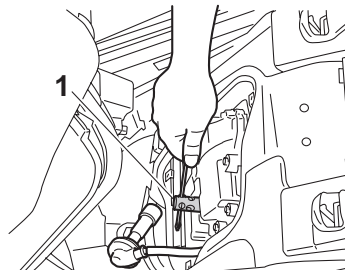

1. Свечной ключ

Порядок проверки свечи зажигания

1. Керамический изолятор вокруг центрального электрода свечи должен быть слегка желтовато-коричневым (идеальный цвет при нормальной эксплуатации мотоцикла).

ПОЛЕЗНЫЕ ПОДСКАЗКИ

Если цвет свечи зажигания заметно отличается от идеального, это может указывать на неисправность двигателя. Не пытайтесь диагностировать эту проблему самостоятельно. Вместо этого обратитесь в дилерскую организацию компании YAMAHA для проверки скутера.

2. Проверьте отсутствие на свече зажигания признаков эрозии электродов, избыточных отложений и нагара и, при необходимости, замените свечу.

Рекомендуемые свечи зажигания:

NGK/CR7E
DENSO/IU27D

Порядок установки свечи зажигания

1. Измерьте при помощи набора щупов зазор между электродами свечи зажигания и, при необходимости, отрегулируйте его.

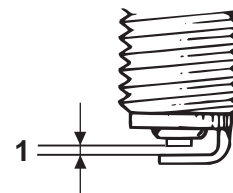

1. Зазор между электродами свечи зажигания

Зазор между электродами свечи:

0.7-0.8 мм

2. Очистите шайбу свечи зажигания и сопрягаемую поверхность, затем удалите загрязнения с резьбы свечи.

ПЕРИОДИЧЕСКОЕ ОБСЛУЖИВАНИЕ И УСТРАНЕНИЕ МЕЛКИХ НЕПОЛАДОК

- Установите свечу зажигания при помощи свечного ключа и затяните её рекомендованным моментом.

Момент затяжки:

Свеча зажигания:
12,5 Нм

ПОЛЕЗНЫЕ ПОДСКАЗКИ

В случае отсутствия динамометрического ключа при установке свечи зажигания правильный момент затяжки достигается доворотом ее на 1/4 - 1/2 поворота после закручивания рукой. Однако свеча зажигания при первой же возможности должна быть перезатянута рекомендованным моментом.

- Наденьте наконечник провода свечи.

ПОЛЕЗНЫЕ ПОДСКАЗКИ

Убедитесь, что провод свечи зажигания зафиксирован хомутом как показано на рисунке.

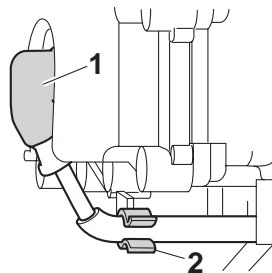

- Наконечник свечи зажигания
- Хомут провода свечи зажигания
- Установите на место крышку свечи зажигания и закрепите ее винтами.
- Установите коврики багажного отсека на место.
- Опустите седло водителя.

Моторное масло и картридж масляного фильтра

Уровень моторного масла должен проверяться перед каждой поездкой. Кроме того, масло и картридж масляного фильтра должны заменяться в указанные в таблице периодического обслуживания и смазки интервалы, а также при включении сигнализатора замены масла.

Порядок проверки уровня моторного масла

- Установите скутер на центральную опору. Даже небольшой наклон скутера может привести к искажению показаний.
- Запустите двигатель, прогрейте его в течение нескольких минут, затем остановите.
- Подождите несколько минут для стекания масла, снимите крышку заливной горловины, вытрите начисто щуп, вставьте его обратно в заливную горловину (не закручивая), затем вновь выньте для проверки уровня масла.

ПОЛЕЗНЫЕ ПОДСКАЗКИ

Уровень моторного масла должен находиться между отметками минимального и максимального уровней.

ПЕРИОДИЧЕСКОЕ ОБСЛУЖИВАНИЕ И УСТРАНЕНИЕ МЕЛКИХ НЕПОЛАДОК

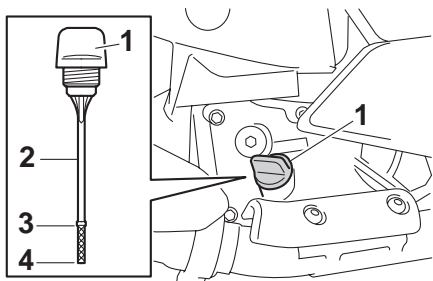

1. Пробка маслоналивной горловины
2. Контрольный щуп
3. Отметка максимального уровня
4. Отметка минимального уровня

4. Если уровень моторного масла находится ниже отметки минимального уровня, добавьте достаточное количество рекомендованного масла до достижения должного уровня.
5. Вставьте щуп в заливную горловину и закрутите крышку горловины.

Для замены моторного масла (с заменой или без замены картриджа масляного фильтра)

1. Запустите двигатель, прогрейте его в течение нескольких минут, затем остановите.

2. Разместите поддон для сбора отработанного масла под двигателем.
3. Снимите крышку маслоналивной горловины и болт для слива масла из картера.

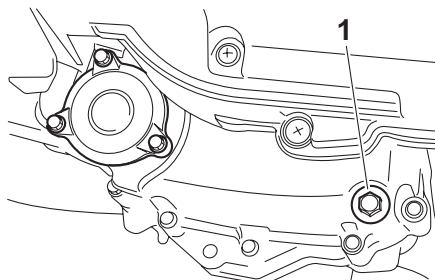

1. Сливная пробка

4. Проверьте состояние уплотнительной шайбы и, при необходимости, замените ее.

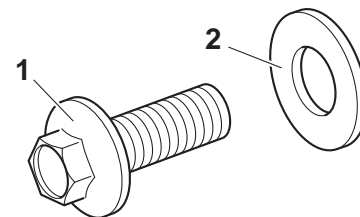

1. Сливная пробка
2. Шайба

ПОЛЕЗНЫЕ ПОДСКАЗКИ

Пропустите операции 5 -7, если картридж масляного фильтра не меняется.

5. Снимите крышку масляного фильтра, отвернув болты. **ПРИМЕЧАНИЕ:** При снятии крышки картриджа масляного фильтра прижимная пружина выпадет. Будьте внимательны, чтобы не потерять ее.

ПЕРИОДИЧЕСКОЕ ОБСЛУЖИВАНИЕ И УСТРАНЕНИЕ МЕЛКИХ НЕПОЛАДОК

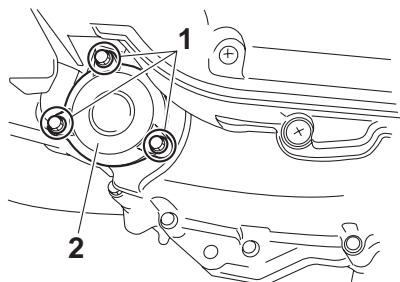

1. Болт
2. Крышка картриджа масляного фильтра

6. Замените картридж масляного фильтра и уплотнительные кольца.

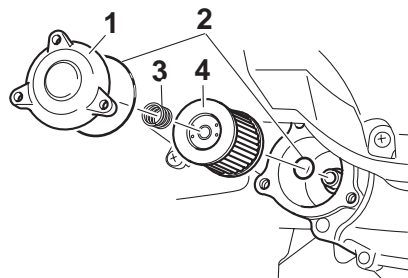

1. Крышка картриджа масляного фильтра
2. Уплотнительное кольцо
3. Прижимная пружина
4. Картридж масляного фильтра

7. Установите крышку масляного фильтра и пружину при помощи болтов и затяните болты предписанным моментом затяжки.

Момент затяжки:

Болт крышки масляного фильтра:
10 Нм

ПОЛЕЗНЫЕ ПОДСКАЗКИ

Убедитесь, что уплотнительные кольца круглого сечения установлены правильно.

8. Установите на место шайбу и болт сливного отверстия и затяните болт рекомендуемым моментом.

Момент затяжки:

Сливная пробка:
20 Нм

ПОЛЕЗНЫЕ ПОДСКАЗКИ

Убедитесь, что шайба установлена правильно.

9. Залейте в наливную горловину указанное количество рекомендованного моторного масла, затем установите и закрутите пробку маслосливной горловины.

Рекомендуемое моторное масло:

См. стр. 8-1

Заправочная емкость системы смазки:

Без замены картриджа масляного фильтра:

1,50 л

С заменой картриджа масляного фильтра:

1,70 л

ПОЛЕЗНЫЕ ПОДСКАЗКИ

После остывания двигателя и глушителя сотрите пролитое масло.

ПРИМЕЧАНИЕ

- Не пользуйтесь маслом для дизельных двигателей (с обозначением CD) или маслами более высокого качества, чем рекомендуемые масла. Кроме того, не пользуйтесь маслом класса «ENERGY CONSERVING II» или более высокого класса.
- Проследите, чтобы в картер двигателя не попали загрязнения.

10. Запустите двигатель и дайте ему поработать на холостом ходу несколько минут, проверяя отсутствие протечек масла. При обнаружении протечек немедленно остановите двигатель и выясните причину протечки.

ПЕРИОДИЧЕСКОЕ ОБСЛУЖИВАНИЕ И УСТРАНЕНИЕ МЕЛКИХ НЕПОЛАДОК

11. Переустановите сигнализатор, вылив следующее:

Для переустановки сигнализатора смены масла

1. Поверните ключ зажигания в положение ON (ВКЛ).
2. Удерживайте кнопку «OIL CHANGE» (Замена масла) на протяжении двух-восьми секунд.

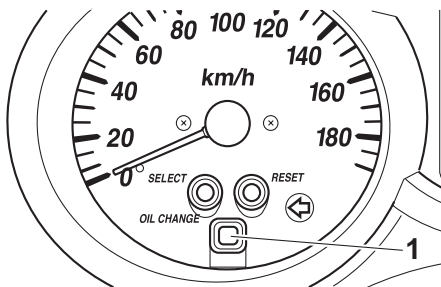

1. Кнопка «OIL CHANGE» (Замена масла)

3. Отпустите кнопку «OIL CHANGE» (Замена масла), при этом сигнализатор должен выключиться.

ПОЛЕЗНЫЕ ПОДСКАЗКИ

Если замена масла была произведена до включения сигнализатора, сигнализатор необходимо переустановить, чтобы в следующий раз сигнализатор включился в положенное время. Если замена масла была произведена до включения сигнализатора,

сигнализатор переустанавливается описанным выше образом, при этом помните, что после отпущения кнопки «OIL CHANGE» (Замена масла) сигнализатор должен включиться на 1,4 секунды, в противном случае процедуру переустановки следует повторить.

Трансмиссионное масло главной передачи

Проверяйте главную передачу на предмет утечек масла перед каждой поездкой. При обнаружении утечек обратитесь к дилеру компании YAMAHA для проверки и ремонта скутера. Кроме того, масло в главной передаче подлежит замене в указанные в таблице периодического обслуживания и смазки интервалы.

1. Запустите двигатель и прогрейте трансмиссионное масло, совершив поездку в течение нескольких минут, после чего остановите двигатель.
2. Установите скутер на центральную опору.
3. Разместите поддон для сбора отработанного масла под картером главной передачи.
4. Отверните болт маслониливного отверстия картера главной передачи и болт слива трансмиссионного масла из картера главной передачи, чтобы слить масло из картера главной передачи.

ПЕРИОДИЧЕСКОЕ ОБСЛУЖИВАНИЕ И УСТРАНЕНИЕ МЕЛКИХ НЕПОЛАДОК

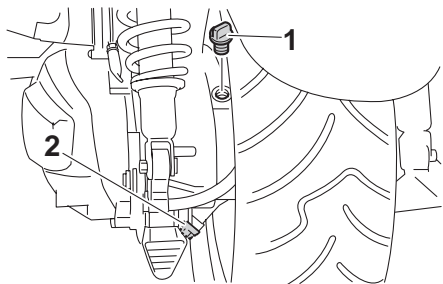

1. Пробка маслозаливной горловины трансмиссии
2. Сливная пробка главной передачи

5. Установите на место болт слива трансмиссионного масла и затяните его рекомендованным моментом затяжки.

Момент затяжки:

Сливная пробка главной передачи:
20 Нм

6. Залейте в наливную горловину указанное количество рекомендованного трансмиссионного масла, затем установите и закрутите пробку маслоналивной горловины. **ПРЕДУПРЕЖДЕНИЕ!** Проследите, чтобы в картер главной передачи не попали загрязнения. Убедитесь, что масло не попало на шину или колесо.

Рекомендуемое моторное масло:

См. стр. 8-1.

Заправочная емкость системы смазки:

0,25 л

7. Проверьте картер главной передачи на предмет утечки трансмиссионного масла. Если имеются утечки, выясните причину.

Охлаждающая жидкость

Уровень охлаждающей жидкости должен проверяться перед каждой поездкой. Кроме того, охлаждающая жидкость подлежит замене в указанные в таблице периодического обслуживания и смазки интервалы.

Порядок проверки уровня охлаждающей жидкости

1. Установите скутер вертикально на ровной горизонтальной поверхности.

ПОЛЕЗНЫЕ ПОДСКАЗКИ

- Уровень охлаждающей жидкости должен проверяться на холодном двигателе, поскольку данный уровень меняется в зависимости от температуры двигателя.
- Убедитесь в вертикальном положении скутера при проверке уровня охлаждающей жидкости. Даже небольшой наклон скутера может привести к искажению показаний.

2. Поднимите правый коврик как показано на рисунке.

ПЕРИОДИЧЕСКОЕ ОБСЛУЖИВАНИЕ И УСТРАНЕНИЕ МЕЛКИХ НЕПОЛАДОК

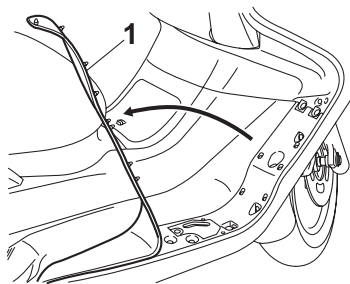

1. Правый коврик

3. Снимите расширительный бачок системы охлаждения после снятия винтов.

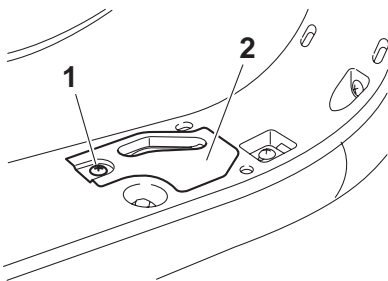

1. Винт

2. Крышка расширительного бачка

4. Проверьте уровень охлаждающей жидкости в расширительном бачке.

ПОЛЕЗНЫЕ ПОДСКАЗКИ

Уровень охлаждающей жидкости должен находиться между отметками минимального и максимального уровней.

5. Если уровень охлаждающей жидкости низкий, откройте пробку бачка, долейте жидкость до максимального уровня, затем закройте крышку бачка. **ПРЕДУПРЕЖДЕНИЕ!** Снимите только пробку расширительного бачка системы охлаждения. Запрещается откручивать пробку радиатора при горячем двигателе. **ПРИМЕЧАНИЕ:** Если охлаждающая жидкость недоступна, используйте дистиллированную воду или мягкую водопроводную воду. Не используйте жёсткую или солёную воду, поскольку она вредна для двигателя. Если вместо охлаждающей жидкости была использована вода, замените её на охлаждающую жидкость при первой возможности, поскольку при использовании воды двигатель не охлаждается в достаточной степени и система охлаждения подвержена коррозии и риску замораживания. При добавлении воды в охлаждающую жидкость, как можно скорее обратитесь к дилеру компании YAMAHA для проверки относительного содержания анти-

фриза в охлаждающей жидкости, иначе её эффективность будет снижена.

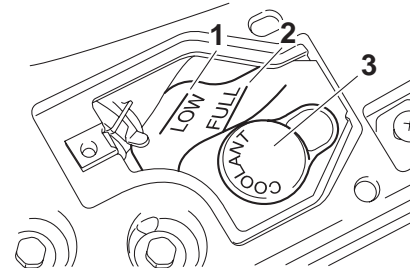

1. Отметка минимального уровня
2. Отметка максимального уровня
3. Пробка расширительного бачка

Заправочная емкость расширительного бачка (до отметки максимального уровня):

0,32 л

6. Установите расширительный бачок системы охлаждения и закрутите винты.
7. Установите правый коврик на место.

ПЕРИОДИЧЕСКОЕ ОБСЛУЖИВАНИЕ И УСТРАНЕНИЕ МЕЛКИХ НЕПОЛАДОК

Воздухоочистители, контрольные патрубки и воздухоочиститель кожуха клиновидного ремня

Фильтрующие элементы воздухоочистителя и кожуха клиновидного ремня подлежат замене в указанные в таблице периодического обслуживания и смазки интервалы. Все фильтрующие элементы подлежат более частой замене при эксплуатации скутера в нетипично влажных или пыльных условиях.

Замена фильтрующих элементов воздухоочистителей

1. Установите скутер на центральную опору.

ПОЛЕЗНЫЕ ПОДСКАЗКИ

При замене фильтрующих элементов воздухоочистителей.

2. Снимите крышку корпуса воздухоочистителя после снятия резиновой крышки и винтов.

Левый

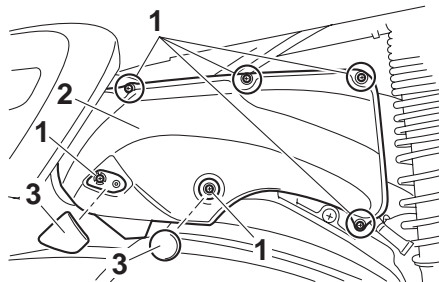

1. Винт
2. Крышка корпуса воздухоочистителя
3. Резиновый колпачок

Правый

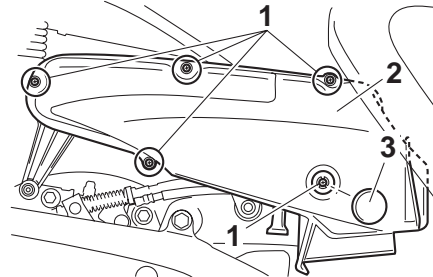

1. Винт
2. Крышка корпуса воздухоочистителя
3. Резиновый колпачок

3. Извлеките фильтрующий элемент воздухоочистителя.

Левый

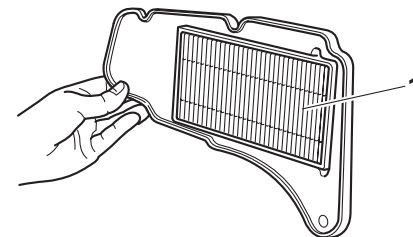

1. Фильтрующий элемент воздухоочистителя

Правый

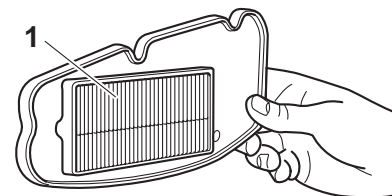

1. Фильтрующий элемент воздухоочистителя

4. Вставьте новый фильтрующий элемент в корпус воздухоочистителя.

ПЕРИОДИЧЕСКОЕ ОБСЛУЖИВАНИЕ И УСТРАНЕНИЕ МЕЛКИХ НЕПОЛАДКОК

5. Установите крышку корпуса воздухоочистителя, затянув винты. **ПРИМЕЧАНИЕ:** Убедитесь в том, что фильтрующий элемент надёжно встал на место. Всегда заменяйте оба фильтрующих элемента одновременно, в противном случае возможен ускоренный износ компонентов двигателя. Эксплуатация двигателя без фильтрующих элементов воздухоочистителей запрещена, иначе это может привести к повышенному износу поршня (поршней) и/или цилиндра (цилиндров).

6. Надёжно установите резиновую крышку.

Для очистки контрольных патрубков

1. Проверьте контрольные патрубки в нижней части воздухоочистителя на предмет наличия загрязнений.

Левый

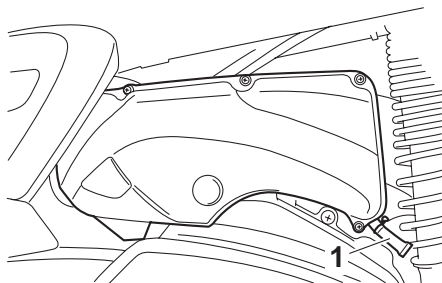

1. Контрольный патрубок кожуха воздухоочистителя

Правый

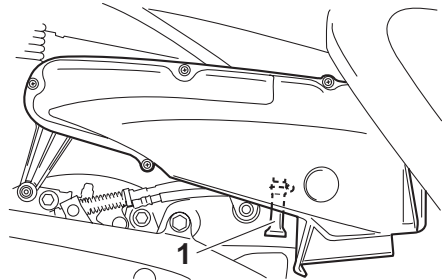

1. Контрольный патрубок кожуха воздухоочистителя

2. При обнаружении грязи или воды снимите патрубок, очистите его и установите на место.

Очистка фильтрующего элемента клиновидного ремня

1. Снимите кожух E (См. стр. 6-7).
2. Снимите панель A (См. стр. 6-7).
3. Выньте левую крышку воздухоочистителя.
4. Снимите крышку корпуса воздухоочистителя клиновидного ремня после снятия винтов.

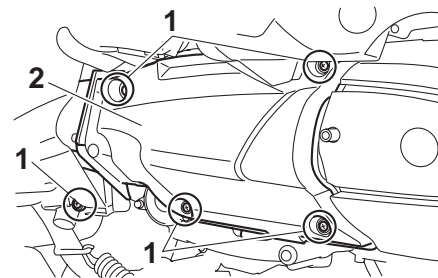

1. Винт

2. Крышка кожуха клиновидного ремня

5. Снимите фильтрующий элемент воздухоочистителя клиновидного ремня после снятия винтов.

ПЕРИОДИЧЕСКОЕ ОБСЛУЖИВАНИЕ И УСТРАНЕНИЕ МЕЛКИХ НЕПОЛАДОК

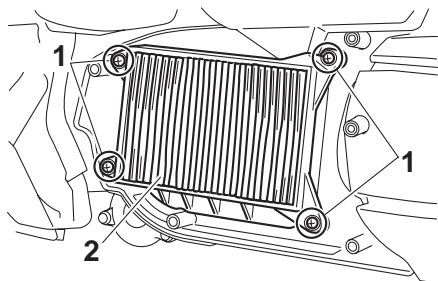

1. Винт
2. Воздухоочиститель кожуха клиновидного ремня

6. Слегка постучите по фильтрующему элементу воздухоочистителя кожуха клиновидного ремня, чтобы удалить крупную пыль и грязь, затем продуйте сжатым воздухом как показано на изображении.

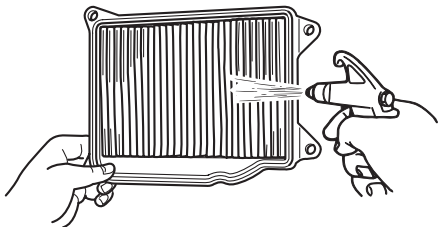

7. Проверьте фильтрующий элемент на предмет загрязнений и при необходимости замените его.

8. Установите фильтрующий элемент воздухоочистителя кожуха клиновидного ремня, закрутив винты.

ПРИМЕЧАНИЕ: Убедитесь в том, что фильтрующий элемент правильно встал на место.

9. Установите крышку корпуса воздухоочистителя клиновидного ремня, закрутив винты.
10. Установите левую крышку воздухоочистителя.
11. Установите панель.
12. Установите кожух.

Проверка свободного хода троса привода дроссельной заслонки

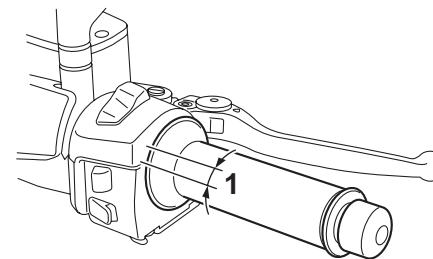

1. Свободный ход троса привода дроссельной заслонки

Свободный ход троса привода дроссельной заслонки должен составлять 3,0 - 5,0 мм со стороны рукоятки акселератора. Периодически проверяйте свободный ход троса привода дроссельной заслонки и, при необходимости, обращайтесь к официальному дилеру компании YAMAHA для его регулировки.

ПЕРИОДИЧЕСКОЕ ОБСЛУЖИВАНИЕ И УСТРАНЕНИЕ МЕЛКИХ НЕПОЛАДОК

Зазоры в клапанном механизме

Клапанные зазоры изменяются в процессе эксплуатации, приводя к неправильному газораспределению и повышенному шуму двигателя. Чтобы этого не случилось, клапанные зазоры должны регулироваться официальным дилером компании YAMAHA в указанные в таблице периодического обслуживания и смазки интервалы.

Шины

Чтобы обеспечить максимум отдачи, прочности и безопасности работы скутера, обратите внимание на следующие моменты, касающиеся установленных колёс.

Давление воздуха в шинах

Давление воздуха в шинах должно проверяться и, при необходимости, регулироваться перед каждой поездкой.

ПРЕДОСТЕРЕЖЕНИЕ

Эксплуатация ТС, в шинах которого выставлено неправильное давление, чревато травмированием или смертью в результате потери управления.

- Давление воздуха в шинах должно проверяться и регулироваться на холодных шинах (т.е. когда температура шин равна окружающей температуре).
- Давление воздуха в шинах должно регулироваться в соответствии со скоростью движения и общей массой водителя, пассажира, груза и дополнительного оборудования, одобренного для этой модели.

Давление воздуха в шинах (измеренное на холодных шинах):

0-90 кг:

Передняя шина:
200 кПа (2,00 кгс/см²)

Задняя шина:
250 кПа (2,50 кгс/см²)

90 - 188 кг:

Передняя шина:
200 кПа (2,00 кгс/см²)

Задняя шина:
250 кПа (2,50 кгс/см²)

Максимальная нагрузка*:

188 кг

* Общая масса водителя, пассажира, груза и дополнительного оборудования

ПРЕДОСТЕРЕЖЕНИЕ

Никогда не перегружайте скутер. Езда на перегруженном скутере может привести к дорожно-транспортному происшествию.

ПЕРИОДИЧЕСКОЕ ОБСЛУЖИВАНИЕ И УСТРАНЕНИЕ МЕЛКИХ НЕПОЛАДОК

Проверка шины

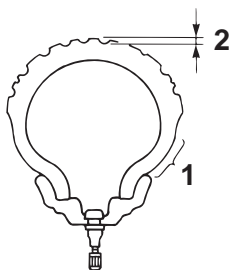

1. Боковина шины
2. Глубина протектора шины

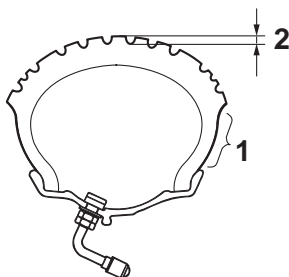

1. Боковина шины
2. Глубина протектора шины

Шины должны проверяться перед каждой поездкой. Если глубина протектора достигла указанного минимального предела, если в шине обнаружены гвоздь или осколки стекла или если на её боковине имеются трещины, немедленно обратитесь к дилеру компании YAMAHA для замены шины.

Минимальная глубина протектора (переднее и заднее колёса):
1,6 мм

ПОЛЕЗНЫЕ ПОДСКАЗКИ

Ограничения глубины протектора в разных странах могут отличаться. Всегда следуйте местному законодательству.

Информация о шинах

Данная модель скутера оснащается бескамерными шинами. После проведения широкомасштабных испытаний для данной модели компанией YAMAHA Motor Co., Ltd. были одобрены только нижеперечисленные шины.

Передняя шина:

Размер:
120/80-14M/C58S
Производитель/модель:
IRC/MB67
DUNLOP/D305FL

Задняя шина:

Размер:
150/70-13M/C64S
Производитель/модель:
IRC/MB67
DUNLOP/D305L

⚠ ПРЕДОСТЕРЕЖЕНИЕ

- Обратитесь в дилерскую организацию компании YAMAHA для замены изношенных шин. Эксплуатация транспортного средства с изношенными шинами, кроме того, что является противоправной, снижает устойчивость при езде и может привести к потере контроля.
- Замена всех деталей, относящихся к колёсам и тормозам, должна осуществляться дилерскими организациями компании YAMAHA, обладающими необходимыми профессиональными знаниями и опытом.

ПЕРИОДИЧЕСКОЕ ОБСЛУЖИВАНИЕ И УСТРАНЕНИЕ МЕЛКИХ НЕПОЛАДOK

Литые колёса

Чтобы обеспечить максимум отдачи, прочности и безопасности работы вашего скутера, обратите внимание на следующие моменты, касающиеся установленных колёс.

- Перед каждой поездкой обода колёс должны проверяться на отсутствие трещин, помятостей и искривлений. При обнаружении любого повреждения обратитесь к дилеру компании YAMAHA для замены колеса. Не пытайтесь самостоятельно проводить даже самый мелкий ремонт колеса. Колесо с деформацией или трещиной должно быть заменено.
- В случае замены колеса либо шины, колесо должно быть отбалансировано. Неотбалансированное колесо может привести к ухудшению тяговых характеристик и управляемости транспортного средства, а также к сокращению срока службы шины.
- Двигайтесь с умеренными скоростями после замены шины, поскольку её поверхность должна приработаться для достижения оптимальных характеристик.
- В случае замены или ремонта задней шины, затяните гайку ниппеля и контргайку рекомендованным моментом.

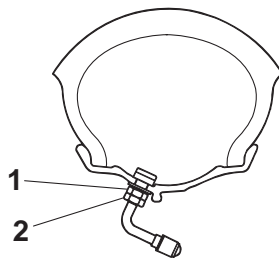

1. Гайка ниппеля
2. Контргайка ниппеля

Моменты затяжки:

Гайка ниппеля:
2,0 Нм
Контргайка ниппеля:
3,0 Нм

Свободный ход рычагов тормозных механизмов

Перед

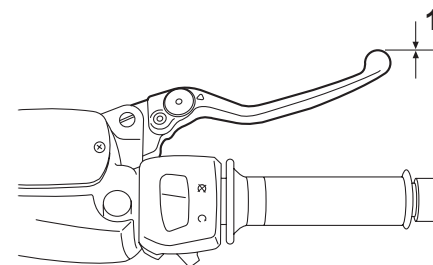

1. Свободный ход рычага тормоза

Зад

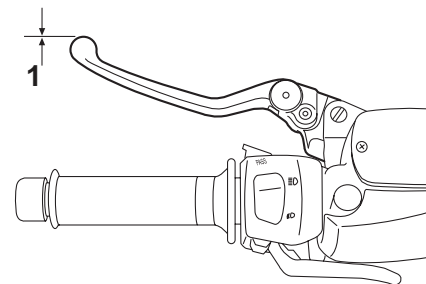

1. Свободный ход рычага тормоза

ПЕРИОДИЧЕСКОЕ ОБСЛУЖИВАНИЕ И УСТРАНЕНИЕ МЕЛКИХ НЕПОЛАДОК

На торце рычага тормоза не должно быть люфта. При обнаружении люфта обратитесь к официальному дилеру Yamaha для проверки тормозной системы.

⚠ ПРЕДОСТЕРЕЖЕНИЕ

Мягкое и ватное перемещение тормозной ручки может указывать на наличие воздуха в гидравлической системе. При наличии воздуха в гидравлической системе обратитесь в дилерскую организацию компании YAMAHA для прокачки системы до начала эксплуатации скутера. Попадание воздуха в систему ухудшает эффективность ее работы, что может привести к потере управления и последующей аварии.

6

Регулировка троса рычага блокировки рычага заднего тормоза

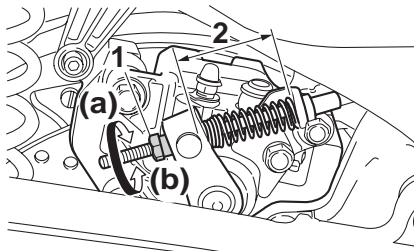

1. Регулировочная гайка
2. Длина троса рычага блокировки заднего тормоза

Если рычаг блокировки не фиксируется должным образом, длину троса рычага можно отрегулировать. В свободном состоянии длина троса, измеренная на суппорте заднего тормоза, должна составлять от 45 до 47 мм. Периодически проверяйте длину троса блокировки рычага тормоза и, при необходимости, регулируйте ее следующим образом.

Для увеличения длины троса поворачивайте регулировочную гайку, расположенную на суппорте заднего тормоза, в направлении (a).

Для увеличения длины троса поворачивайте регулировочную гайку, расположенную на суппорте заднего тормоза, в направлении (b).

⚠ ПРЕДОСТЕРЕЖЕНИЕ

Если не удастся отрегулировать длину троса, обратитесь к официальному дилеру Yamaha.

ПЕРИОДИЧЕСКОЕ ОБСЛУЖИВАНИЕ И УСТРАНЕНИЕ МЕЛКИХ НЕПОЛАДКОК

Проверка передних и задних тормозных колодок

Передние и задние тормозные колодки подлежат проверке на износ в указанные в таблице периодического обслуживания и смазки интервалы.

Передние тормозные колодки

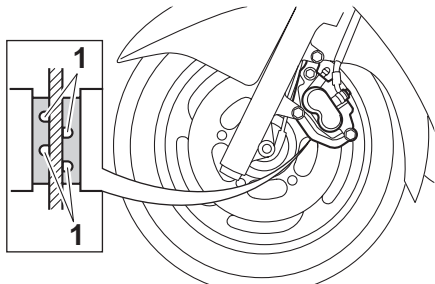

1. Индикатор износа

Каждая передняя тормозная колодка снабжена индикатором износа в виде канавок, позволяющих контролировать износ без необходимости разборки тормозного механизма. Для проверки износа тормозных колодок контролируйте состояние канавок индикатора износа. Если тормозная колодка изношена настолько, что канавки индикатора износа почти исчезли, обратитесь к официальному дилеру компании YAMAHA для замены тормозных колодок комплектом.

Задние тормозные колодки

Обратитесь к официальному дилеру Yamaha для проверки состояния задних тормозных колодок и измерения толщины накладок, а также, если необходимо, для их замены.

Проверка уровня тормозной жидкости

Передний тормоз

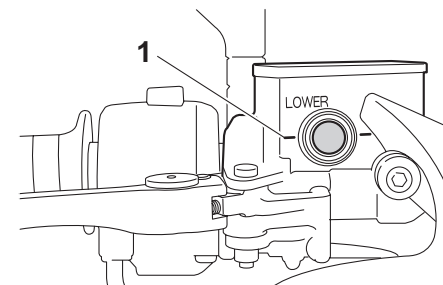

1. Отметка минимального уровня

Задний тормоз

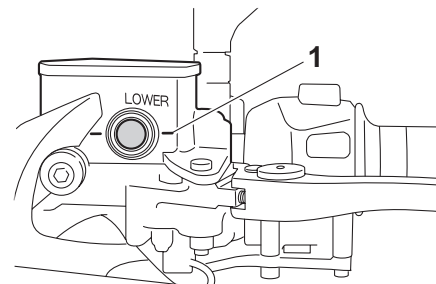

1. Отметка минимального уровня

ПЕРИОДИЧЕСКОЕ ОБСЛУЖИВАНИЕ И УСТРАНЕНИЕ МЕЛКИХ НЕПОЛАДОК

Недостаточное количество тормозной жидкости может привести к попаданию воздуха в тормозную систему, вызвав её неработоспособность. Перед поездкой убедитесь, что уровень тормозной жидкости находится выше отметки минимального уровня и пополните объем при необходимости. Пониженный уровень тормозной жидкости может свидетельствовать о протечках либо износе тормозных колодок. Если уровень тормозной жидкости понижен, обязательно проверьте тормозную систему на отсутствие протечек, а также проверьте степень износа тормозных колодок. Соблюдайте следующие меры предосторожности:

- При проверке уровня тормозной жидкости убедитесь, что верхний край тормозного бачка расположен горизонтально.
- Используйте только рекомендованную качественную тормозную жидкость, иначе резиновые уплотнения могут разрушиться, вызвав протечки и нарушение функционирования тормозов.

Рекомендованная тормозная жидкость:
DOT 4

- При замене используйте тормозную жидкость того же типа. Результатом смешивания жидкостей разного типа может явиться пагубная химическая реакция, приводящая к ненормальному функционированию тормозов.

- Следите, чтобы во время заправки жидкости в бачок не попала вода. Вода может заметно понизить значение точки кипения жидкости и привести к образованию паровых пробок. Тормозная жидкость может повредить окрашенные поверхности и детали из пластика. Немедленно вытирайте пролившуюся жидкость.
- Постепенное понижение уровня тормозной жидкости по мере износа тормозных колодок является нормальным. Однако если уровень тормозной жидкости понизился внезапно, обратитесь к официальному дилеру компании YAMAHA для выяснения причины.

Замена тормозной жидкости

Обращайтесь к официальному дилеру компании YAMAHA для замены тормозной жидкости в интервалы, указанные в разделе ПОЛЕЗНЫЕ ПОДСКАЗКИ после таблицы периодического обслуживания и смазки. Кроме того, уплотнения главных и рабочих тормозных цилиндров, так же как и тормозные шланги при наличии повреждений или протечек должны заменяться в указанные ниже интервалы.

- Сальники: Замена через каждые два года.
- Тормозные шланги: Замена через каждые четыре года.

ПЕРИОДИЧЕСКОЕ ОБСЛУЖИВАНИЕ И УСТРАНЕНИЕ МЕЛКИХ НЕПОЛАДОК

Проверка и смазка тросов

Перед каждой поездкой должны проверяться функционирование и состояние тросов; тросы и наконечники тросов должны смазываться при необходимости. Если трос повреждён или не перемещается плавно, обратитесь в дилерскую организацию компании YAMAHA для его проверки или замены. **ПРЕДУПРЕЖДЕНИЕ!** Повреждение внешней оболочки может повлиять на правильное функционирование троса и вызвать окисление его внутренних элементов. Замените повреждённый трос как можно скорее во избежание опасных ситуаций.

Рекомендуемая смазка:
Моторное масло

Проверка и смазка рукоятки акселератора и троса привода дроссельной заслонки

Функционирование рукоятки акселератора должно проверяться перед каждой поездкой. Кроме этого, трос подлежит смазке в указанные в таблице периодического обслуживания и смазки интервалы.

Смазка рычагов переднего и заднего тормоза

Рычаг переднего тормоза

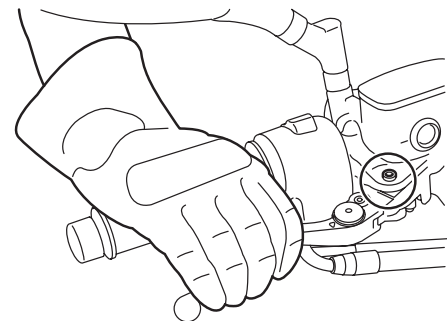

Рычаг заднего тормоза

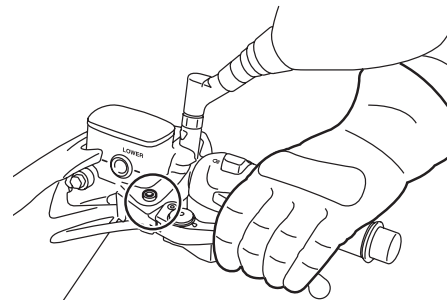

Оси качания рычагов переднего и заднего тормоза подлежат смазке в указанные в таблице периодического обслуживания и смазки интервалы.

ПЕРИОДИЧЕСКОЕ ОБСЛУЖИВАНИЕ И УСТРАНЕНИЕ МЕЛКИХ НЕПОЛАДОК

Рекомендованная смазка:
Силиконовая смазка

Проверка и смазка центральной опоры и бокового упора

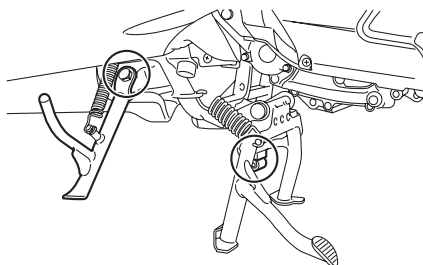
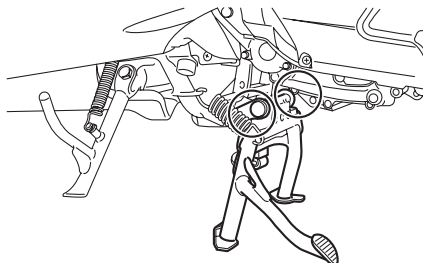

Функционирование центральной опоры и бокового упора должно проверяться перед каждой поездкой, а оси и точки контакта металлических поверхностей должны смазываться при необходимости.

⚠ ПРЕДОСТЕРЕЖЕНИЕ

Если центральная опора и боковой упор поднимаются и опускаются не плавно, обратитесь в дилерскую организацию компании YAMAHA для их проверки или ремонта. Кроме того, боковой или центральный упор может коснуться опорной поверхности и отвлечь водителя, приведя к вероятной потере контроля.

Рекомендованная смазка:
Смазка на основе лития

ПЕРИОДИЧЕСКОЕ ОБСЛУЖИВАНИЕ И УСТРАНЕНИЕ МЕЛКИХ НЕПОЛАДОК

Проверка передней вилки

Состояние и функционирование передней вилки подлежат проверке как описано ниже в указанные в таблице периодического обслуживания и смазки интервалы.

Для проверки состояния

Проверьте внутренние трубы на отсутствие царапин, повреждений и значительных протечек масла.

Для проверки функционирования

1. Установите скутер вертикально на ровной горизонтальной поверхности. **ПРЕДУПРЕЖДЕНИЕ! Во избежание инцидентов, надежно установите скутер, исключив вероятность его опрокидывания.**
2. Задействовав передний тормоз, несколько раз с силой нажмите на руль для проверки плавности работы передней вилки при ходах сжатия и отдачи.

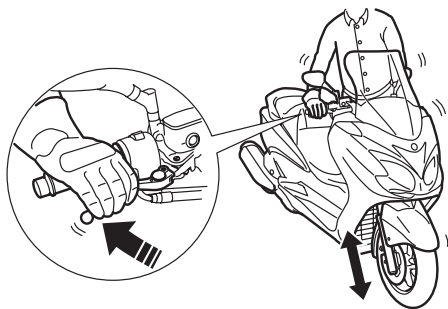

ПРИМЕЧАНИЕ

Если передняя вилка повреждена или не перемещается плавно, обратитесь в дилерскую организацию компании YAMAHA для её проверки или замены.

Проверка рулевого управления

Изношенные или ослабленные подшипники рулевой колонки могут вызвать опасную ситуацию. Таким образом, функционирование рулевой колонки подлежит проверке, как описано ниже, в указанные в таблице периодического обслуживания и смазки интервалы.

1. Установите скутер на центральную опору. **ПРЕДУПРЕЖДЕНИЕ! Во избежание инцидентов, надежно установите скутер, исключив вероятность его опрокидывания.**
2. Возьмитесь за нижние концы перьев передней вилки и попытайтесь покачать их вперёд-назад. Если вы почувствуете наличие малейшего зазора, обратитесь к дилеру компании YAMAHA для проверки или ремонта рулевого устройства.

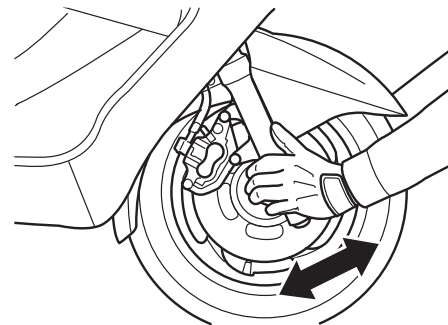

ПЕРИОДИЧЕСКОЕ ОБСЛУЖИВАНИЕ И УСТРАНЕНИЕ МЕЛКИХ НЕПОЛАДОК

Проверка подшипников колёс

Подшипники ступиц передних и задних колёс подлежат проверке в указанные в таблице периодического обслуживания и смазки интервалы. При наличии зазора в ступице колеса или при неплавном его вращении, обратитесь к дилеру компании YAMAHA для проверки подшипников колёс.

Аккумуляторная батарея

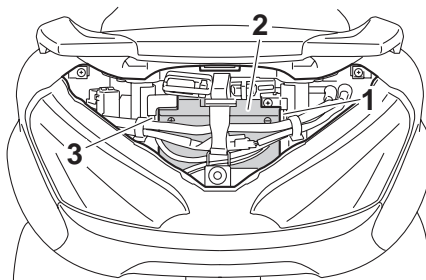

1. Отрицательная клемма аккумуляторной батареи (черная)
2. Аккумуляторная батарея
3. Положительная клемма аккумуляторной батареи (красная)

Главный предохранитель расположен за кожухом А (См. стр. 6-7).

Данная модель оснащена свинцово-кислотной аккумуляторной батареей с клапаном регулировки внутрикорпусного давления. Проверка электролита или долив дистиллированной воды не требуются. Однако необходимо регулярно проверять и, при необходимости, затягивать клеммы выводов.

⚠ ПРЕДОСТЕРЕЖЕНИЕ

- **Электролит ядовит и опасен, поскольку он содержит серную кислоту, вызывающую серьёзные ожоги. Исключите любой контакт с кожей, глазами или одеждой и всегда за-**

щищайте ваши глаза, работая с аккумуляторной батареей. В случае контакта примите следующие меры **ПЕРВОЙ ПОМОЩИ**.

- **ПРИ ВНЕШНЕЙ ТРАВМЕ:** Промойте большим количеством воды.
- **ПРИ ПОПАДАНИИ ВНУТРЬ:** Выпейте большое количество воды или молока и немедленно обратитесь к врачу.
- **ПРИ ПОРАЖЕНИИ ГЛАЗ:** Промойте водой в течение 15 минут и обратитесь за неотложной медицинской помощью.
- **Аккумуляторные батареи выделяют взрывоопасные газы. Поэтому предохраняйте аккумуляторную батарею от близкого контакта с искрами, огнём, горящими сигаретами и т.п., а также обеспечивайте достаточную вентиляцию при зарядке аккумуляторной батареи в закрытых помещениях.**
- **ХРАНИТЕ ЭТУ И ВСЕ ДРУГИЕ БАТАРЕИ В НЕДОСТУПНОМ ДЕТЯМ МЕСТЕ.**

Порядок зарядки аккумуляторной батареи

Если имеются признаки разряда аккумуляторной батареи, как можно скорее обратитесь к официальному дилеру компании YAMAHA для ее зарядки.

ПЕРИОДИЧЕСКОЕ ОБСЛУЖИВАНИЕ И УСТРАНЕНИЕ МЕЛКИХ НЕПОЛАДOK

Имейте в виду, что аккумуляторная батарея разряжается быстрее, если скутер оснащён дополнительным электрооборудованием.

ПРИМЕЧАНИЕ

Для зарядки свинцово-кислотных аккумуляторных батарей с клапаном регулирования внутрикорпусного давления требуются специальные зарядные устройства (постоянного напряжения). Использование обычного зарядного устройства выведет аккумуляторную батарею из строя. Если нет возможности воспользоваться зарядным устройством для свинцово-кислотных аккумуляторных батарей с клапаном регулирования внутрикорпусного давления, обратитесь к официальному дилеру компании YAMAHA для зарядки аккумуляторной батареи.

Хранение аккумуляторной батареи

1. Если транспортное средство не используется более месяца, снимите аккумуляторную батарею, полностью зарядите её и поместите в прохладное сухое место. **ПРИМЕЧАНИЕ:** Прежде чем вынуть аккумуляторную батарею убедитесь, что ключ зажигания повернут в положение OFF (ВЫКЛ.), затем отсоедините минусовую клемму, и только после нее плюсовую.
2. Если аккумуляторной батарее предстоит хранение сроком более двух месяцев, проверяйте её состояние

не реже одного раза в месяц и полностью заряжайте ее при необходимости.

3. Полностью зарядите аккумуляторную батарею перед установкой на скутер.
4. После установки убедитесь в правильном подсоединении кабелей к клеммам аккумуляторной батареи.

ПРИМЕЧАНИЕ

Всегда храните аккумуляторную батарею заряженной. Хранение разряженной аккумуляторной батареи может привести к её полному выходу из строя.

Замена плавких предохранителей

Главный предохранитель и блок предохранителей, содержащий предохранители отдельных систем, расположены за кожухом А (См. стр. 6-7). При перегорании плавкого предохранителя замените его следующим образом.

1. Поверните ключ зажигания в положение OFF (ВЫКЛЮЧЕНО) и выключите проблемный электрический контур.
2. Выньте перегоревший плавкий предохранитель, а затем поставьте новый предохранитель соответствующего номинала.

ПРЕДУПРЕЖДЕНИЕ! Во избежание значительных повреждений электрической системы и возможного возгорания не используйте предохранитель большего номинала, чем рекомендованный.

ПЕРИОДИЧЕСКОЕ ОБСЛУЖИВАНИЕ И УСТРАНЕНИЕ МЕЛКИХ НЕПОЛАДОК

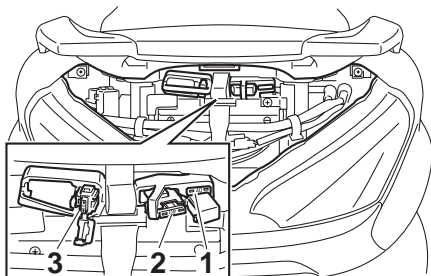

1. Запасной главный предохранитель
2. Главный предохранитель
3. Предохранитель аварийной сигнализации

6

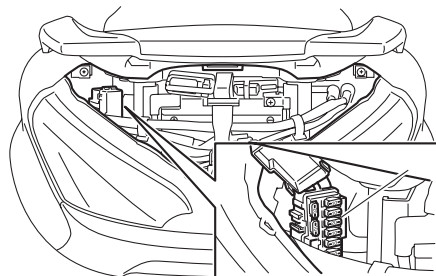

1. Блок предохранителей

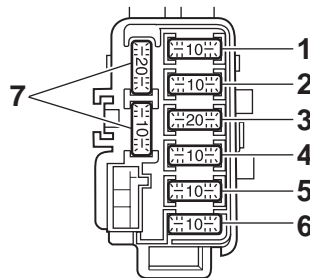

1. Предохранитель системы зажигания
2. Предохранитель системы аварийной сигнализации
3. Предохранитель фары головного света
4. Предохранитель вентилятора радиатора
5. Резервный предохранитель (для одометра и часов)
6. Предохранитель системы впрыска топлива
7. Запасной предохранитель

Номиналы плавких предохранителей:

Главный предохранитель:
40,0 А

Предохранитель системы зажигания:
10.0А

Предохранитель системы аварийной сигнализации:
10.0А

Предохранитель фары:
20,0 А

Предохранитель аварийной сигнализации:
10.0А

Предохранитель вентилятора радиатора:
10.0А

Предохранитель системы впрыска топлива:
10.0А

Резервный предохранитель:
10.0А

3. Поверните ключ зажигания в положение ON (ВКЛЮЧЕНО) и включите соответствующий электрический контур для проверки работоспособности устройства.
4. Если предохранитель тут же перегорает, обратитесь к официальному дилеру компании YAMAHA для проверки электросистемы.

ПЕРИОДИЧЕСКОЕ ОБСЛУЖИВАНИЕ И УСТРАНЕНИЕ МЕЛКИХ НЕПОЛАДОК

Замена лампы фары

Данная модель оснащена лампами фары с кварцевым стеклом. Если лампа фары перегорела, обратитесь к официальному дилеру Yamaha для ее замены и регулировки направления светового пучка.

Задний фонарь/стоп-сигнал

Данная модель мотоцикла оснащена светодиодным задним фонарём/стоп-сигналом. Если задний фонарь/стоп-сигнал не загорается, обратитесь в дилерскую организацию компании YAMAHA для его проверки.

Передний указатель поворота

Если передний указатель поворота не включается, обратитесь в дилерскую организацию компании YAMAHA для проверки электрической цепи или замены лампы.

ПЕРИОДИЧЕСКОЕ ОБСЛУЖИВАНИЕ И УСТРАНЕНИЕ МЕЛКИХ НЕПОЛАДОК

Замена ламп задних указателей поворота

1. Установите скутер на центральную опору.
2. Снимите кожух С для замены лампы левого указателя поворота или кожух D для замены лампы правого указателя поворота (См. стр. 6-7).
3. Снимите гнездо (вместе с лампой) путём поворота против часовой стрелки.

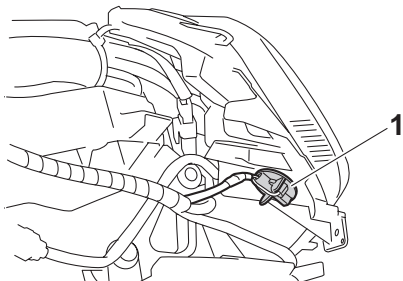

1. Лампа указателей поворота, замена

4. Выньте перегоревшую лампу, нажав на неё и повернув против часовой стрелки.
5. Вставьте в гнездо новую лампу, нажмите на неё и затем поверните по часовой стрелке до упора.

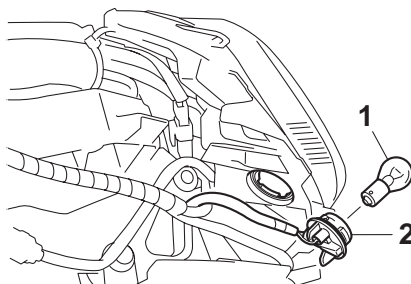

1. Лампа указателя поворота
2. Гнездо лампы указателя поворота

6. Установите гнездо (вместе с лампой) путём поворота по часовой стрелке.
7. Установите кожух.

Замена лампы освещения номерного знака

1. Установите скутер на центральную опору.
2. Снимите кожух В (См. стр. 6-7).
3. Снимите крышку лампы фонаря освещения номерного знака и рассеиватели, открутив винты.

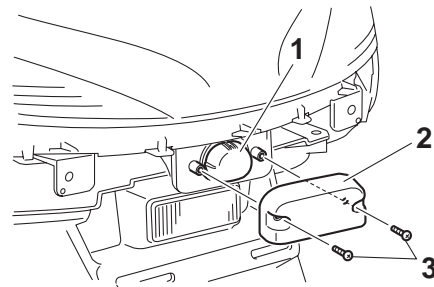

1. Рассеиватель лампы фонаря освещения регистрационного знака
2. Крышка освещения номерного знака:
3. Винт

4. Вытяните перегоревшую лампу из патрона.

ПЕРИОДИЧЕСКОЕ ОБСЛУЖИВАНИЕ И УСТРАНЕНИЕ МЕЛКИХ НЕПОЛАДОК

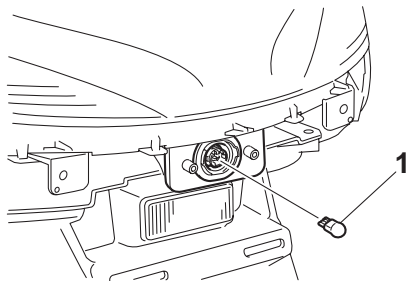

1. Лампа фонаря освещения номерного знака

5. Вставьте новую лампу в гнездо.
6. Установите крышку лампы фонаря освещения номерного знака и рассеиватели, закрутив винты.
7. Установите кожух.

Лампа вспомогательного света

Если лампа не горит, обратитесь к дилеру компании YAMAHA для проверки электрической цепи.

Устранение неисправностей

Хотя скутеры YAMAHA проходят всестороннюю проверку перед отгрузкой с завода, во время эксплуатации могут проявиться отдельные неисправности. Например, любые проблемы с топливом, компрессией или зажиганием могут привести к затруднённому пуску и потере мощности.

Нижеприведённая таблица возможных неисправностей и способов их устранения представляет быструю и несложную процедуру самостоятельной проверки этих важных систем. Однако если скутеру требуется ремонт, обратитесь в дилерскую организацию компании YAMAHA, чьи квалифицированные специалисты располагают необходимыми инструментами, опытом и навыками качественного ремонта скутеров.

Используйте только оригинальные запасные части YAMAHA. Контрафактные запасные части могут выглядеть как запасные части YAMAHA, но они зачастую хуже по качеству, меньше служат и могут стать причиной дорогостоящего ремонта.

ПЕРИОДИЧЕСКОЕ ОБСЛУЖИВАНИЕ И УСТРАНЕНИЕ МЕЛКИХ НЕПОЛАДОК

⚠ ПРЕДОСТЕРЕЖЕНИЕ

Убедитесь в отсутствии источников открытого огня или искрения, таких как кипятильники и обогреватели.

Топливо может воспламениться или взорваться, причинить травмы или повредить оборудование.

ПЕРИОДИЧЕСКОЕ ОБСЛУЖИВАНИЕ И УСТРАНЕНИЕ МЕЛКИХ НЕПОЛАДОК

Алгоритм поиска неисправностей

Затрудненный пуск двигателя или потеря мощности

1. Топливо

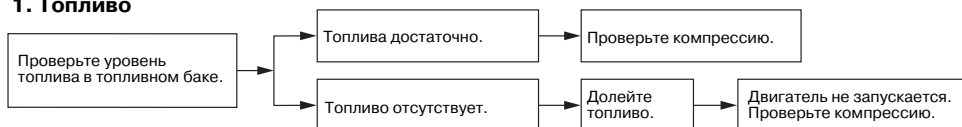

2. Компрессия

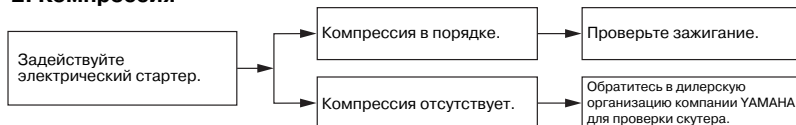

3. Зажигание

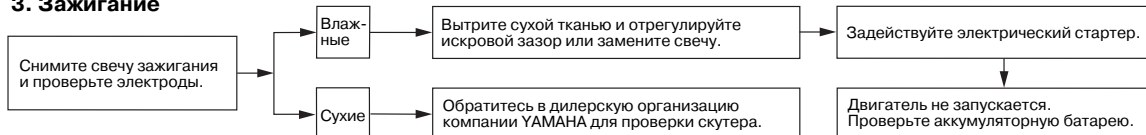

4. Аккумуляторная батарея



ПЕРИОДИЧЕСКОЕ ОБСЛУЖИВАНИЕ И УСТРАНЕНИЕ МЕЛКИХ НЕПОЛАДOK

Перегрев двигателя

⚠ ПРЕДОСТЕРЕЖЕНИЕ

- **Запрещается снимать пробку радиатора на горячем двигателе. Горячая жидкость и пар могут выплеснуться под давлением и причинить серьёзные ожоги. Обязательно дождитесь остывания двигателя.**
- **Оберните пробку куском плотной ткани (наподобие полотенца) и медленно отворачивайте пробку против часовой стрелки до упора, чтобы сбросить остаточное давление. После прекращения свистящего звука нажмите пробку, поворачивая её против часовой стрелки и снимите её.**

6

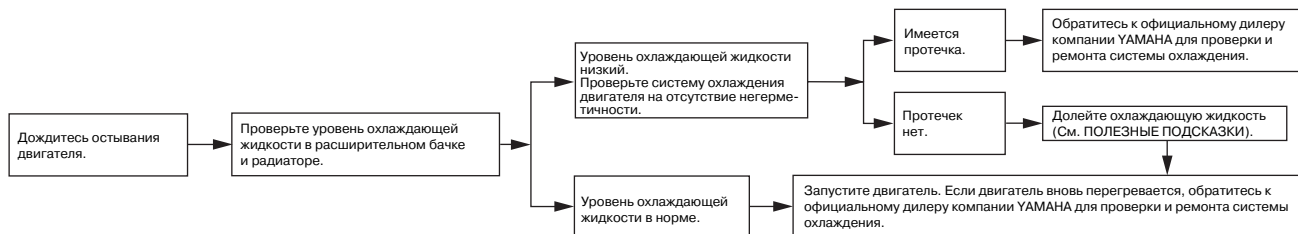

ПОЛЕЗНЫЕ ПОДСКАЗКИ

Если охлаждающая жидкость недоступна, вместо неё временно может быть использована водопроводная вода, при условии замены на рекомендованную охлаждающую жидкость при первой возможности.

УХОД ЗА СКУТЕРОМ И ЕГО ХРАНЕНИЕ

Меры предосторожности при обращении с матовой окраской

ПРИМЕЧАНИЕ

Некоторые версии имеют панели, окрашенные матовой эмалью. Перед чисткой таких панелей проконсультируйтесь с официальным дилером Yamaha относительно правил ухода за ними. Использование щеток, едких химических соединений и агрессивных чистящих средств для чистки данных панелей может привести к потере товарного вида. На панели, окрашенные матовой эмалью, не следует наносить защитный воск.

Уход за открытыми агрегатами и поверхностями

Открытая конструкция скутера, открывая взору привлекательные технические элементы, в то же время делает его более уязвимым. Ржавчина и коррозия могут развиваться даже при использовании высококачественных компонентов. Покрытая ржавчиной выхлопная труба может остаться незамеченной на автомобиле, однако она разрушает целостное впечатление от скутера. Регулярный и должный уход не только связан с условиями предоставления гарантии, но также поддерживает скутер в привлекательном виде, продлевает срок его службы и оптимизирует его характеристики.

Перед чисткой

1. После остывания двигателя закройте выходные отверстия выхлопных труб пластиковыми пакетами.
2. Убедитесь в плотном прилегании всех пробок и крышек, а также всех электрических разъёмов и соединителей, включая наконечники свечей зажигания.
3. Удалите стойкие загрязнения, такие как нагар масла на картере, средством для их удаления и щёткой, но никогда не применяйте такие средства на поверхностях уплотнений, прокладок и осях колёс. Всегда смывайте грязь и чистящее средство водой.

Очистка

ПРИМЕЧАНИЕ

- Исключите применение сильнодействующих кислотных очистителей колёс, особенно на спицованных колёсах. Если такие средства всё же применяются для выведения трудноудаляемых загрязнений, не оставляйте очиститель на очищаемой поверхности дольше, чем это предписывает инструкция. При этом, тщательно промойте место очистки водой, немедленно просушите и распылите противокоррозионный аэрозоль.
- Неправильно проведённая чистка деталей из пластика (таких как ветрозащитные щитки, кожухи, панели и т.д.) и глушителей может привести к их повреждению. Для чистки пластиков пользуйтесь только мягкой чистой материей (или губкой), смоченной водой. Однако если глушители не могут быть полностью очищены при помощи воды, допускается применение водного раствора мягкодействующего моющего средства. После мытья тщательно смойте остатки моющего средства, иначе оно может вызвать повреждение пластиковых деталей.

УХОД ЗА СКУТЕРОМ И ЕГО ХРАНЕНИЕ

- Не используйте никакие едкие химические продукты на деталях из пластика. Исключите использование ткани или губки, контактировавших с сильными или абразивными чистящими веществами, растворителем или разбавителем, топливом (бензином), преобразователями или ингибиторами ржавчины, тормозной жидкостью или электролитом.
- Не используйте мойки высокого давления и парогенераторы поскольку они вызывают просачивание воды и разрушения в следующих зонах: уплотнения (подшипников колёс и маятникового рычага, вилки и тормозов), электрические компоненты (разъёмы, соединители, приборы индикации и освещения, переключатели), сапуны и вентиляционные отверстия.
- Для скутеров, оснащённых ветрозащитными щитками: Не используйте сильнодействующие очистители или жёсткие губки, поскольку они образуют помутнение и царапины на поверхности. Некоторые чистящие составы для пластиков могут оставлять царапины на поверхности ветрозащитных щитков.
- Проверьте действие продукта на небольшом незаметном участке ветрозащитного щитка, чтобы убедиться, что он не оставляет никаких следов. Если ветрозащитный щиток

поцарапан, используйте качественные составы для полировки пластика после мытья.

После обычного использования
Удалите загрязнения тёплой водой, мягко действующим моющим средством и чистой мягкой губкой, а затем хорошо сполосните чистой водой. В труднодоступных местах воспользуйтесь зубной щёткой или щёткой для мытья бутылок. Стойкие загрязнения и следы насекомых легче удаляются, если поверхность покрыть перед очисткой на несколько минут влажной тканью.

После езды в дождь, вблизи моря и на обрабатываемых солью дорогах
Поскольку морская соль или соль, которой обрабатываются дороги в зимний период, в комбинации с водой вызывают сильнейшую коррозию, после каждой поездки в дождь, вблизи моря и на обрабатываемых солью дорогах выполняйте следующую процедуру.

ПОЛЕЗНЫЕ ПОДСКАЗКИ

Соль, которой обрабатываются дороги в зимний период, сохраняется там и весной.

1. После охлаждения двигателя, вымойте скутер холодной водой с мягко действующим моющим средством.
ПРИМЕЧАНИЕ: Не используйте тёплую воду, поскольку она усиливает коррозионное действие соли.
2. Для предотвращения коррозии распылите противокоррозионный аэрозоль на все металлические поверхности, включая хромированные и никелированные.

После чистки

1. Протрите скутер замшей или впитывающей тканью.
2. Используйте полироли для хрома, чтобы отполировать хромированные и алюминиевые детали, а также детали из нержавеющей стали, включая детали выпускной системы. (Даже изменения цвета деталей выпускной системы из нержавеющей стали, вызванные воздействием высоких температур, могут быть устранены полировкой.)
3. Для предотвращения коррозии рекомендуется распылить противокоррозионный аэрозоль на все металлические поверхности, включая хромированные и никелированные.

УХОД ЗА СКУТЕРОМ И ЕГО ХРАНЕНИЕ

- Используйте аэрозольное масло как универсальный очиститель для устранения оставшихся загрязнений.
- Отретушируйте мелкие повреждения лакокрасочного покрытия, вызванные ударами камней и т.п.
- Нанесите на все окрашенные поверхности слой защитной мастики.
- Полностью просушите скутер перед постановкой его на хранение или зачехлением.

⚠ ПРЕДОСТЕРЕЖЕНИЕ

Грязь налипшая на тормозные механизмы и шины может привести к потере контроля над скутером.

- Удостоверьтесь, что на тормозах или шинах отсутствуют следы воска или масла. При необходимости, очистите тормозные диски и колодки обычным очистителем тормозных дисков или ацетоном и промойте шины тёплой водой с мягкодействующим моющим средством.
- Перед началом эксплуатации скутера проверьте его тормозные качества и поведение в поворотах.

ПРИМЕЧАНИЕ

- Экономно применяйте аэрозольное масло и воск и тщательно вытрите все излишки.
- Никогда не применяйте масло или

воск на деталях из пластика и резины, а ухаживайте за ними при помощи соответствующих средств по уходу.

- Исключите применение абразивных полирующих составов, поскольку они постепенно стирают лакокрасочное покрытие.

ПОЛЕЗНЫЕ ПОДСКАЗКИ

- Проконсультируйтесь в дилерской организации компании YAMAHA по поводу применяемых средств по уходу.
- Мытьё мотоцикла, а также езда в дождь или эксплуатация в регионах с влажным климатом может привести к запотеванию рассеивателя фар. Коротковременное включение фар поможет избавиться от конденсата на поверхности их рассеивателей.

Хранение

Кратковременное

Всегда храните скутер в холодном сухом месте и, при необходимости защиты от пыли, накройте его чехлом.

ПРИМЕЧАНИЕ

- Хранение скутера в плохо проветриваемом помещении или хранение мокрого скутера под брезентом приведет к попаданию воды и влаги на элементы скутера и вызовет коррозию этих агрегатов.
- Для предотвращения коррозии избегайте сырых подвалов, конюшен (из-за присутствия аммиака) и мест хранения концентрированных химикатов.

Долговременное

Перед началом длительного хранения скутера:

- Следуйте предписаниям раздела «Уход» настоящего параграфа.
- Полностью заполните топливный бак и добавьте стабилизатор топлива (при наличии) для предохранения топливного бака и топлива от повреждения.

УХОД ЗА СКУТЕРОМ И ЕГО ХРАНЕНИЕ

3. Выполните следующие действия для защиты цилиндров, поршневых колец и т.п. от коррозии.
- Снимите наконечник свечи зажигания и свечу зажигания.
 - Добавьте чайную ложку моторного масла в гнездо свечи зажигания.
 - Наденьте наконечник свечи зажигания на свечу зажигания, а затем разместите свечу зажигания на головке цилиндров так, чтобы электроды были замкнуты на «массу». (Эта мера ограничит искрообразование во время следующей операции).
 - Проверните стартером на несколько оборотов коленчатый вал двигателя. (Это позволит покрыть стенки цилиндров маслом).
 - Снимите наконечник свечи зажигания со свечи, затем установите на место свечу зажигания и наконечник свечи зажигания. **ПРЕДУПРЕЖДЕНИЕ! Обеспечьте надёжное замыкание на «массу» электродов свечей зажигания для предотвращения повреждений или ранений при искрообразовании.**
4. Смажьте все тросы управления и оси вращения всех рычагов и педалей, а также боковой упор.
5. Проверьте и, при необходимости, отрегулируйте давление воздуха в шинах, а затем приподнимите скутер, вывесив оба колеса. Вместо этого допускается проворачивать колёса ежемесячно для предотвращения ухудшения их свойств в одной точке.
6. Для предупреждения попадания внутрь влаги закройте выходное отверстие глушителя пластиковыми пакетами.
7. Снимите аккумуляторную батарею и зарядите её. Храните её в прохладном сухом месте и подзаряжайте ежемесячно. Не храните аккумуляторную батарею в излишне холодном или тёплом месте (менее 0°C или более 30°C). Более подробную информацию по хранению аккумуляторной батареи см. на стр. 6-30.

ПОЛЕЗНЫЕ ПОДСКАЗКИ

Если требуется ремонт, выполните его до постановки скутера на хранение.

ТЕХНИЧЕСКИЕ ХАРАКТЕРИСТИКИ

Основные размеры:

- Габаритная длина: 2230 мм
- Габаритная ширина: 780 мм
- Габаритная высота: 1380 мм
- Высота седла: 760 мм
- Колёсная база: 1565 мм
- Дорожный просвет: 120 мм
- Минимальный радиус поворота: 2600 мм

Масса:

- Снаряженная: 220,0 кг

Двигатель:

- Тип двигателя: 4-тактный, с верхним расположением двух распределительных валов (DOHC) и жидкостным охлаждением
- Конфигурация цилиндров: Один наклонённый вперёд цилиндр
- Рабочий объём: 395 см³
- Диаметр цилиндра x ход поршня: 83,0 x 73,0 мм
- Степень сжатия: 10,6
- Система пуска: Электрический стартер

Система смазки:
С «мокрым» картером

Моторное масло:

- Тип: SAE 10W-40, SAE 10W-50, SAE 15W-40, SAE 20W-40 или SAE 20W-50

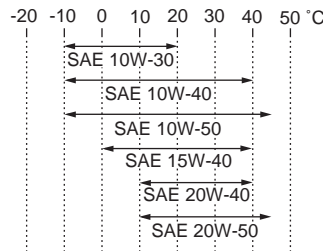

Рекомендуемый класс масла:
Индекс по API не ниже SG,
группа MA по стандарту JASO

Заправочная емкость системы смазки:

- Без замены картриджа масляного фильтра: 1,50 л
- С заменой картриджа масляного фильтра: 1,70 л

Трансмиссионное масло главной передачи:

- Тип: Моторное масло SAE 10W-30 тип SE
- Заправочная емкость: 0,25 л

Система охлаждения:

- Заправочная емкость расширительного бачка (до отметки максимального уровня): 0,32 л
- Ёмкость радиатора (включая трубопроводы): 1,57 л

Воздухоочиститель:

- Фильтрующий элемент воздухоочистителя: Бумажный с масляной пропиткой

Топливо:

- Рекомендованное топливо: Только неэтилированный бензин.
- Заправочная емкость топливного бака: 14,0 л

Система впрыска топлива:

- Дроссельная заслонка:
- Идентификационная метка: 5RUG 20

Свечи зажигания:

- Производитель/модель: NGK/CR7E
- Зазор между электродами свечи зажигания: 0,7-0,8 мм

Сцепление:

- Тип сцепления: Автоматическое центробежное, сухое
- Трансмиссия: Первичная понижающая передача: Прямозубая цилиндрическая зубчатая передача
- Передаточное число моторной передачи: 31/14(2.214)
- Главная передача: Прямозубая цилиндрическая зубчатая передача
- Передаточное число главной передачи: 42/14(3.000)
- Тип трансмиссии: Автоматическая, вариатор

ТЕХНИЧЕСКИЕ ХАРАКТЕРИСТИКИ

Управление:
Автоматическое центробежного
типа

Шасси:

Тип рамы:
Алюминиевая и стальная рама
трубчатого сечения
Угол наклона рулевой колонки:
27.00 °
Вылет:
100,0 мм

Передняя шина:

Тип:
Бескамерная
Размер:
120/80-14 M/C58S
Производитель/модель:
IRC/MB67
Производитель/модель:
DUNLOP/D305FL

Задняя шина:

Тип:
Бескамерная
Размер:
150/70-13 M/C64S
Производитель/модель:
IRC/MB67
Производитель/модель:
DUNLOP/D305L

Загрузка:

Максимальная нагрузка:
188 кг
*(Общая масса водителя, пассажира,
груза и дополнительного оборудования)

Давление воздуха в шинах (измеренное на холодных шинах):

Условия нагружения:
0-90 кг
Передняя шина:
200 кПа (2,00 кгс/см²)
Задняя шина:
250 кПа (2,50 кгс/см²)
Условия нагружения:
90-188 кг
Передняя шина:
200 кПа (2,00 кгс/см²)
Задняя шина:
250 кПа (2,50 кгс/см²)

Переднее колесо:

Тип колеса:
Литое колесо
Размер обода:
14M/СхMT3.00

Заднее колесо:

Тип колеса:
Литое колесо
Размер обода:
13M/СхMT4.00

Передний тормоз:

Тип:
Два дисковых тормоза
Управление:
Правой рукой
Рекомендованная тормозная жидкость:
DOT 4

Задний тормоз:

Тип:
Односторонний тормоз

Управление:
Левой рукой
Рекомендованная тормозная жидкость:
DOT 4

Передняя подвеска:

Тип:
Телескопическая вилка
Тип пружины/амортизатора:
Витая пружина/масляный
амортизатор
Ход подвески:
120,0 мм

Задняя подвеска:

Тип:
Качающийся рычаг
Тип пружины/амортизатора:
Витая пружина/масляный
амортизатор
Ход подвески:
104,0 мм

Электрическая система:

Система зажигания:
Транзисторная (цифровая)
Система зарядки:
Магнето переменного тока

Аккумуляторная батарея:

Модель:
GT9B-4
Напряжение, ёмкость:
12 В 8,0 А-ч

ТЕХНИЧЕСКИЕ ХАРАКТЕРИСТИКИ

Фара:

Тип ламп:
Галогенные лампы

Напряжение, мощность X количество ламп:

Фара:
12 В, 60Вт/55Вт x1

Фара:
12 В, 55Вт x1

Задний фонарь/стоп-сигнал:
Светодиод

Передние указатели поворота:
12 В, 21,0Вт x2

Вспомогательный свет:
12 В, 21,0Вт x2

Задние указатели поворота:
12 В, 5,0 Вт x 2

Освещение номерного знака:
12 В, 5,0Вт x1

Подсветка приборов:
12 В, 2,0 Вт x 3

Сигнализатор включения дальнего света:
12 В, 1,4,0Вт x1

Индикатор поворотов:
12 В, 1,4 Вт x 2

Сигнализатор неисправности двигателя:
12 В, 1,4,0Вт x1

Индикатор системы иммобилайзера:
Светодиод

Плавкие предохранители:

Главный предохранитель:
40,0 А

Предохранитель фары:
20,0 А

Предохранитель системы иммобилайзера:
10 А

Предохранитель системы зажигания:
10 А

Предохранитель вентилятора радиатора:
10 А

Предохранитель аварийной сигнализации:
10 А

Предохранитель системы впрыска
топлива
10 А

Резервный предохранитель:
10 А

ИНФОРМАЦИЯ ДЛЯ ВЛАДЕЛЬЦА

Идентификационные номера

Запишите в выделенных рамками полях данной страницы идентификационные номера ключа и транспортного средства, а также информацию о модели. Эта информация понадобится для заказа запасных частей у дилера компании Yamaha, а также для принятия мер в случае кражи мотоцикла.

ИДЕНТИФИКАЦИОННЫЙ НОМЕР КЛЮЧА:

ИДЕНТИФИКАЦИОННЫЙ НОМЕР
ТРАНСПОРТНОГО СРЕДСТВА:

ИНФОРМАЦИЯ С ПАСПОРТНОЙ
ТАБЛИЧКИ ОБОЗНАЧЕНИЯ МОДЕЛИ:

○

●

Идентификационный номер ключа

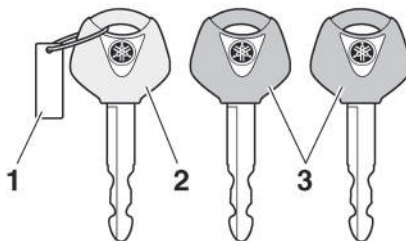

1. Идентификационный номер ключа
2. Ключ перерегистрации кода (красная головка)
3. Стандартные ключи (чёрные головки)

Идентификационный номер ключа выбит на бирке ключа. Впишите этот номер в предусмотренное место и используйте при заказе нового ключа.

Идентификационный номер ТС

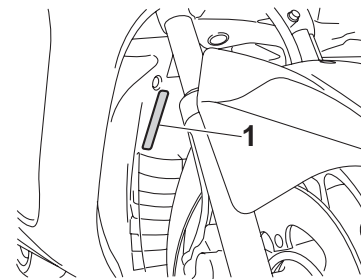

1. Идентификационный номер ТС

Идентификационный номер транспортного средства выштампован на раме.

ПОЛЕЗНЫЕ ПОДСКАЗКИ

Идентификационный номер транспортного средства используется для идентификации скутера и может быть использован при регистрации скутера в местных органах регистрации.

Паспортная табличка с обозначением модели

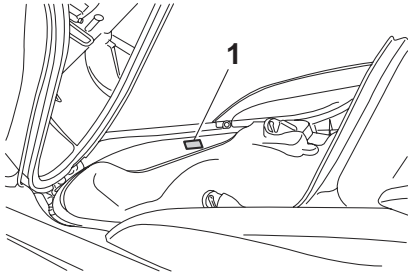

1. Паспортная табличка с обозначением модели

Табличка с указанием модели закреплена внутри заднего багажного отсека (См. стр. 3-17). Перепишите информацию с таблички в соответствующую рамку данного Руководства. Эта информация может потребоваться при заказе запасных частей в дилерских организациях компании YAMAHA.

АЛФАВИТНЫЙ УКАЗАТЕЛЬ

- А**
Аккумуляторная батарея 6-30
Алгоритм поиска неисправностей 6-37
- Б**
Боковой упор 3-20
- В**
Воздухоочистители, контрольные
патрубки и воздухоочиститель
кожуха клиновидного ремня 6-18
Выключатель аварийной
сигнализации 3-10
Выключатель двигателя 3-10
Выключатель звукового сигнала 3-10
Выключатель указателей поворота 3-9
- З**
Задний фонарь/стоп-сигнал 6-33
Зазоры в клапанном механизме 6-21
Замена тормозной жидкости 6-26
Замок зажигания/блокиратор руля 3-2
- И**
Идентификационные номера 9-1
Идентификационный номер ключа 9-1
Идентификационный номер ТС 9-1
Индикатор включения дальнего света 3-3
Индикатор системы иммобилайзера . 3-3
Индикаторы и сигнализаторы 3-3
- К**
Каталитические нейтрализаторы 3-15
Кнопка помигивания дальним светом 3-9
Кожухи и панели, снятие и установка . 6-7
Колеса 6-23
Колёсные подшипники, проверка 6-30
Комплект инструментов 6-2
- Л**
Лампа вспомогательного света 6-35
Лампа освещения номерного знака,
замена 6-34
Лампа указателей поворота (задних),
замена 6-34
Лампа фары, замена 6-33
- М**
Меры предосторожности при обращении
с матовой окраской 7-1
Многофункциональный дисплей 3-5
Моторное масло и картридж масляного
фильтра 6-12
- Н**
Начало движения 5-2
- О**
Обкатка двигателя 5-4
Отделения для хранения вещей 3-17
Охлаждающая жидкость 6-16
Охранная сигнализация
(дополнительное оборудование) 3-9
- П**
Паспортная табличка с обозначением
модели 9-2
Передние и задние тормозные
колодки, проверка 6-25
Передний указатель поворота 6-33
Передняя вилка, проверка 6-29
Переключатель дальний/ближний
свет 3-9
Периодическое обслуживание
и смазка, интервалы 6-4
Периодическое обслуживание,
система контроля токсичности
отработавших газов 6-3
- Положение седла водителя,
регулировка 3-17
Правила безопасного вождения 1-5
Пробка горловины топливного бака . 3-12
Проверка уровня тормозной
жидкости 6-25
Пуск 3-10
- Р**
Разгон и снижение скорости 5-2
Расположение компонентов 2-1
Расход топлива, советы
по снижению 5-3
Рукоятка и трос акселератора,
проверка и смазка 6-27
Рулевое устройство, проверка 6-29
Рулевые переключатели 3-9
Рычаг блокировки заднего
тормоза 3-12
Рычаг тормоза, заднего 3-11
Рычаг тормоза, переднего 3-10
Рычаги тормозов, смазка 6-27
- С**
Сведения о мерах безопасности 1-1
Световые индикаторы указателей
поворота 3-3
Свеча зажигания, проверка 6-10
Свободный ход рычагов тормозных
механизмов 6-23
Свободный ход троса привода
дрессельной заслонки, проверка 6-20
Сигнализатор неисправности
двигателя 3-3
Сиденья 3-15

АЛФАВИТНЫЙ УКАЗАТЕЛЬ

Система иммобилайзера	3-1
Система отключения зажигания	3-20
Спидометр	3-4
Стоянка	5-4
Т	
Тахометр	3-4
Технические характеристики	8-1
Топливо	3-13
Торможение	5-3
Трансмиссионное масло главной передачи	6-15
Трос рычага блокировки заднего тормоза, регулировка	6-24
Тросы, проверка и смазка	6-27
У	
Узел амортизатора, регулировка	3-19
Устранение неисправностей	6-35
Уход за открытыми агрегатами и поверхностями	7-1
Х	
Хранение	7-3
Ц	
Центральный и боковой упоры, проверка и смазка	6-28
Ш	
Шины	6-21
Э	
Электрические плавкие предохранители, замена	6-31

